

0009117	100
08.2005	

**1~Submersible Pumps  
1~ Tauchpumpen  
Bombas Submerjibles, 1 pulsada  
Pompes immergées monophasées**

## **PS3 1500**

**Parts Book  
Ersatzteile  
Lista de Repuestos  
Liste de Pièces de Rechange**





A nameplate listing the Model Number, Item Number, Revision, and Serial Number is attached to each unit. Please record the information found on this plate so it will be available should the nameplate become lost or damaged. When ordering parts or requesting service information, you will always be asked to specify the model, item number, revision number, and serial number of the unit.

Ein Typenschild mit Typ, Artikelnummer, Version und Maschinen-Nummer ist an jedem Gerät angebracht. Die Daten von diesem Schild bitte notieren, damit sie auch bei Verlust oder Beschädigung des Schildes noch vorhanden sind. Der Typ, die Artikel-Nummer, die Versions- Nummer und die Maschinen-Nummer sind bei der Ersatzteilbestellung oder Nachfragen bezüglich Service-Informationen stets erforderlich.

Una placa de identificación con el modelo, número de referencia, nivel de revisión y número de serie ha sido añadida en cada máquina. Favor de anotar los datos en la placa en caso de que la placa de identificación sea destruida o perdida. En todos los pedidos para repuestos necesita siempre el modelo, el número de referencia, el nivel de revisión y el número de serie de la máquina en cuestión.

Une plaque signalétique mentionnant le modèle, le numéro de référence, le niveau de révision et le numéro de série est fixée sur chaque machine. Veuillez noter les informations relevées sur cette plaque de façon à ce qu'elles soient toujours disponibles si la plaque signalétique venait à être perdue ou endommagée. Lorsque vous commandez des pièces détachées ou vous sollicitez des informations après-vente, on vous demandera toujours de préciser le modèle, le numéro de référence, le niveau de révision et le numéro de série de la machine.

***My machine's numbers are / Die Nummern meines Gerätes sind /  
 Los números de mi máquina son / Les numéros de ma machine son :***

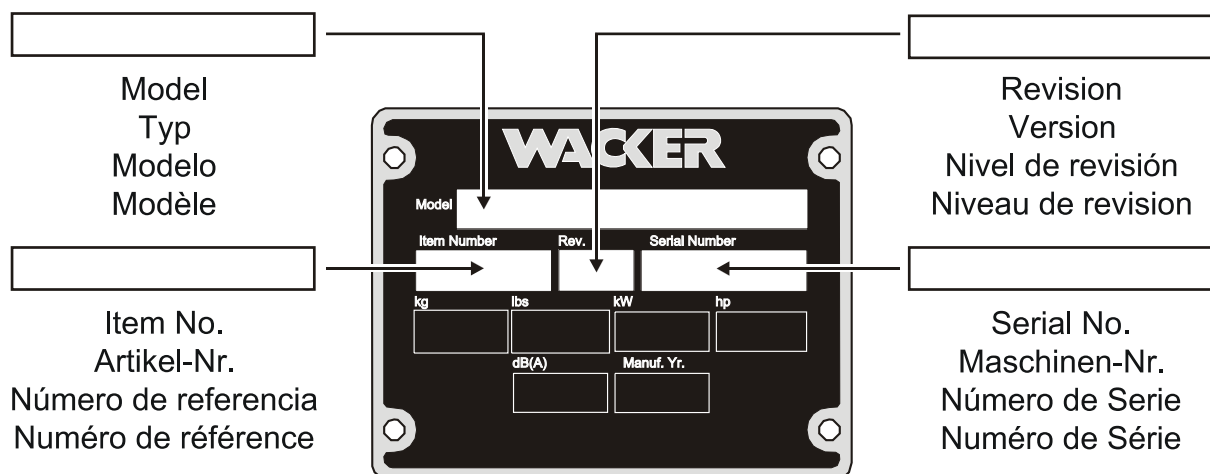

Part Numbers appearing in boldface type are recommended spare parts. This means that these parts are subject to wear under normal operating conditions and may require periodic service or replacement. It is recommended that these items be stocked to meet the expected service requirements of this model. Actual stocking quantities of these and other parts used in more extensive repairs will depend on the service practices of each customer.

Bei den in den Ersatzteillisten fettgedruckten Nummern handelt es sich um empfohlene Ersatzteile. Dies bedeutet, daß diese Teile bei normalen Anwendungsbedingungen natürlicher Abnutzung ausgesetzt sind und gelegentlich ersetzt oder überarbeitet werden müssen. Es wird geraten, diese Teile auf Lager bereit zu haben, um für Service-Arbeiten an diesem Gerät vorbereitet zu sein. Lagerbestände für diese und andere Teile, welche für ausgiebigere Reparaturarbeiten benötigt werden, können je nach Service-Gewohnheiten der einzelnen Kunden variieren.

Los números de partes en negritas en las Listas Ilustradas de Partes son los repuestos recomendados, ésto quiere decir que estas partes se desgastarán bajo circunstancias de funcionamiento normales y pueden requerir servicio periódico o su reemplazo. Se recomienda que el cliente mantenga un abastecimiento adecuado de estas partes para poder satisfacer la demanda requerida por el servicio a la máquina. La cantidad de repuestos que el cliente necesitará para reparaciones dependerá de la póliza de servicio de cada cliente.

Les numéros de pièces imprimés en caractères gras dans les Listes des Pièces Détachées de ce manuel sont les pièces détachées recommandées par la Wacker. Cela veut dire que ces pièces sont sujettes à usure dans des conditions de travail normales et peuvent nécessiter de l'entretien ou leur remplacement. Nous recommandons que vous disposez d'un stock de ces pièces pour pouvoir satisfaire la demande d'entretien de cette machine. Le client doit décider lui-même de la quantité exacte de pièces de rechange qu'il disposera dans ses stocks.

Pump Components Bestandteile der Pumpe Piezas de la Bomba Parties Constituantés de la Pompe	6
Accessories Sonderzubehör Accesorios Accessoires	15
Sand Kit Satz-Sandrührwerk Juego desarenador Jeu à sable	16
Coupling Kupplung Acoplamiento Accouplement	18
Coupling Kupplung Acoplamiento Accouplement	20

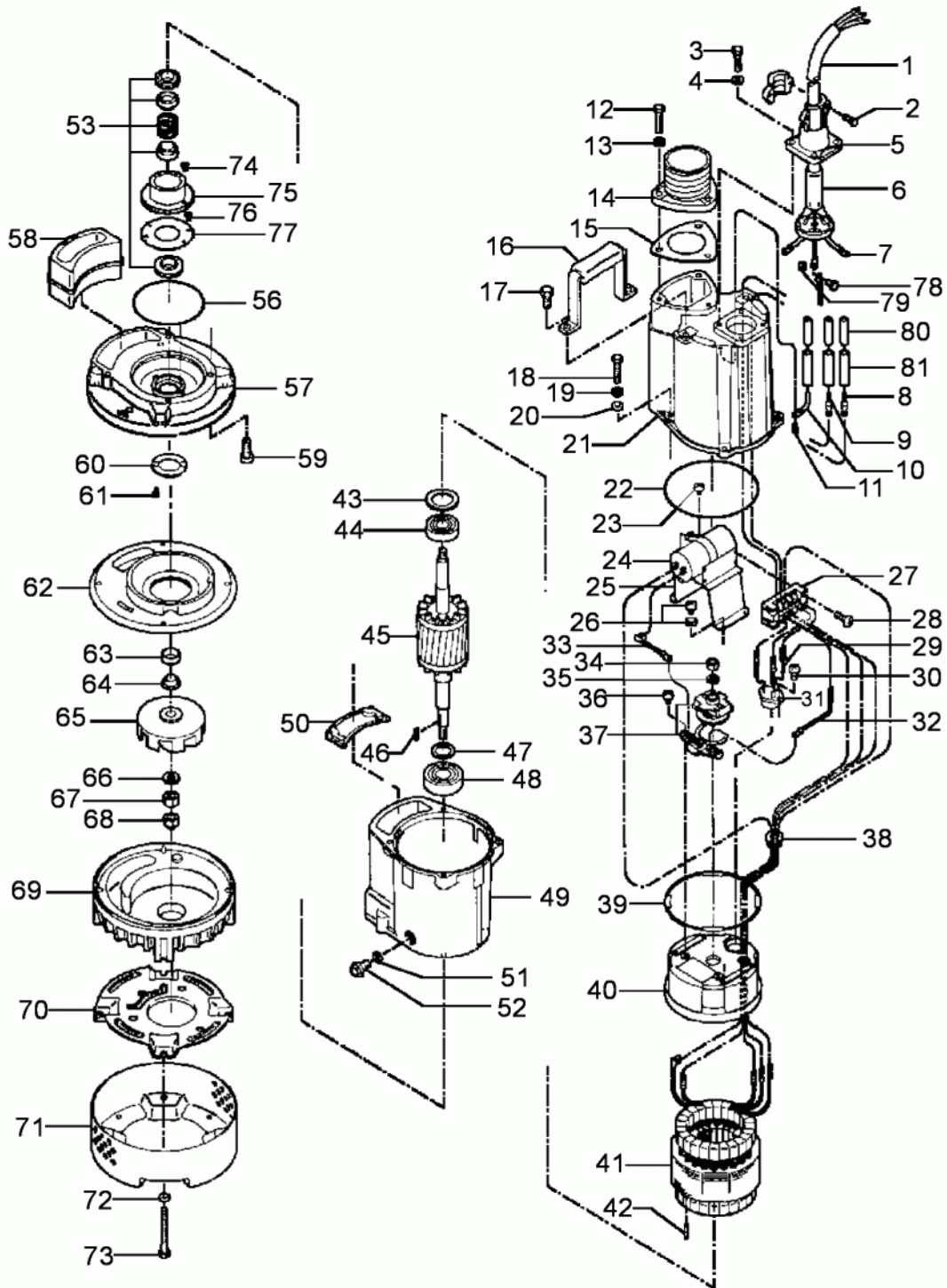

wc\_ex0009117100\_01

Ref. Pos.	Part No. Artikel Nr.	Qty. St.	Description Beschreibung	Descripción Description	Measurem./Abm.	Norm
					Torque/Drehm.	Sealant Schmierstoff
0	0150805	1	<b>Set-gaskets &amp; O-Rings</b> <b>Dichtungs- u. O-Ringsatz</b>	<b>Juego de juntas/anillos-O</b> <b>Jeu de joints</b>		
1	0150404	1	<b>Power cable</b> <b>Zuleitungskabel</b>	<b>Cable</b> <b>Câble</b>		
2	0150716	2	Bolt Bolzen	Perno Boulon	M6 x 16	
3	0150739	4	Bolt Bolzen	Perno Boulon	M8 x 25	
4	0150771	4	Washer Scheibe	Arandela Rondelle		
5	0150419	1	Casing Umhüllung	Envoltura Gaine		
6	0150425	1	Cover Deckel	Tapa Couvercle		
7	0150431	6	Terminal post Winkelstecker	Terminal Borne d'attache		
8	0150438	1	Wire Kabel	Alambre Câble		
9	0150437	1	Wire Kabel	Alambre Câble		
10	0150435	1	Ground wire Erdungsdraht	Alambre a tierra Câble de mise à la terre		
11	0150779	1	Screw Schraube	Tornillo Vis	M4 x 6	
12	0150720	3	Bolt Bolzen	Perno Boulon	M8 x 30	
13	0150760	3	Washer Scheibe	Arandela Rondelle	M8	
14	0150533	1	Coupling Kupplung	Acoplamiento Accouplement		
15	0150681	1	Gasket Dichtung	Junta Joint		
16	0150639	1	<b>Lifting handle</b> <b>Tragegriff</b>	<b>Manija de levante</b> <b>Poignée de relèvement</b>		
17	0150726	2	Bolt Bolzen	Perno Boulon	M10 x 20	
18	0150720	4	Bolt Bolzen	Perno Boulon	M8 x 30	
19	0150763	4	Lockwasher Federring	Arandela elástica Rondelle de ressort	M8	
20	0150759	4	Washer Scheibe	Arandela Rondelle	M8	
21	0150553	1	Housing Gehäuse	Caja Carter		
22	0150710	1	O-Ring O-Ring	Anillo-O Joint torique		
23	0150779	1	Screw Schraube	Tornillo Vis	M4 x 6	
24	0150654	1	Capacitor Kondensator	Condensador Condensateur		

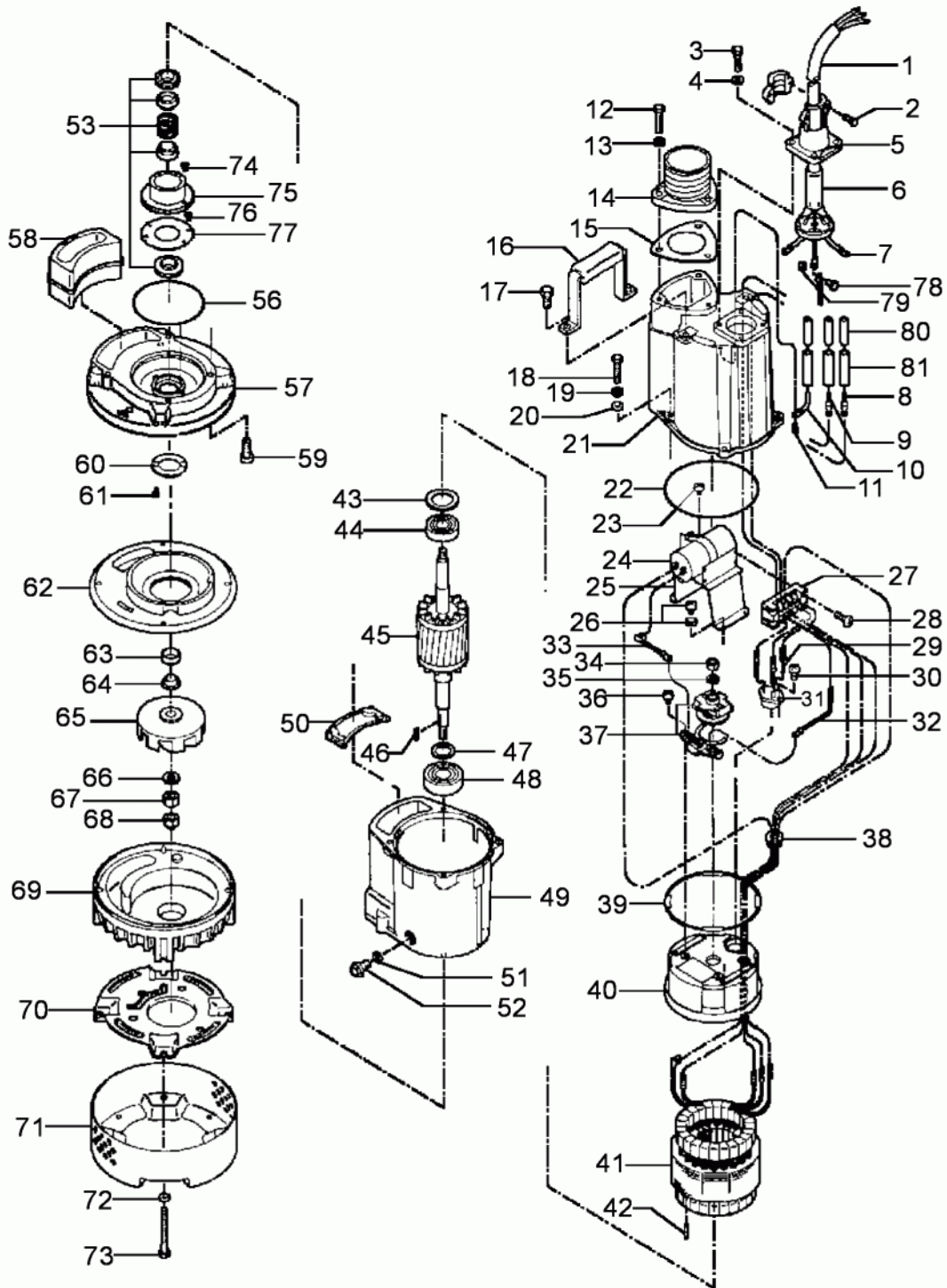

wc\_ex0009117100\_01



Ref. Pos.	Part No. Artikel Nr.	Qty. St.	Description Beschreibung	Descripción Description	Measurement/Abm.	Norm
					Torque/Drehm.	Sealant Schmierstoff
25	0150663	1	Cover Deckel	Tapa Couvercle		
26	0150779	4	Screw Schraube	Tornillo Vis	M4 x 6	
27	0150424	1	Box Kasten	Caja Boîte		
28	0150774	2	Screw Schraube	Tornillo Vis		
29	0150443	3	Wire Kabel	Alambre Câble		
30	0150784	2	Screw Schraube	Tornillo Vis	M4 x 10	
31	0150567	1	Thermal switch Thermoschalter	Interruptor térmico Thermorupteur		
32	0150442	1	Wire Kabel	Alambre Câble		
33	0150440	1	Wire Kabel	Alambre Câble		
34	0150757	1	Nut Mutter	Tuerca Écrou	M10	
35	0150761	1	Washer Scheibe	Arandela Rondelle	M10	
36	0150773	2	Screw Schraube	Tornillo Vis		
37	0150661	1	Centrifugal switch Fliehkraftschalter	Interruptor centrífugo Automate tachymétrique		
38	0150460	1	Bushing Buchse	Buje Douille		
39	0150684	1	Gasket Dichtung	Junta Joint		
40	0150546	1	Housing Gehäuse	Caja Carter		
41	0150593	1	Stator Stator	Estator Stator		
42	0150796	1	Pin Stift	Pasador Goupille		
43	0150767	1	Spring washer Tellerfeder	Arandela de resorte Ressort Belleville		
44	0150557	1	Ball bearing Kugellager	Rodamiento de bolas Roulement à billes		
45	0150584	1	Rotor Rotor	Rotor Rotor		
46	0150804	1	Key Schlüssel	Llave Clé		
47	0150621	1	Ring Ring	Anillo Anneau		
48	0150559	1	Ball bearing Kugellager	Rodamiento de bolas Roulement à billes		
49	0150628	1	Motor housing Motorgehäuse	Caja del motor Cage du moteur		

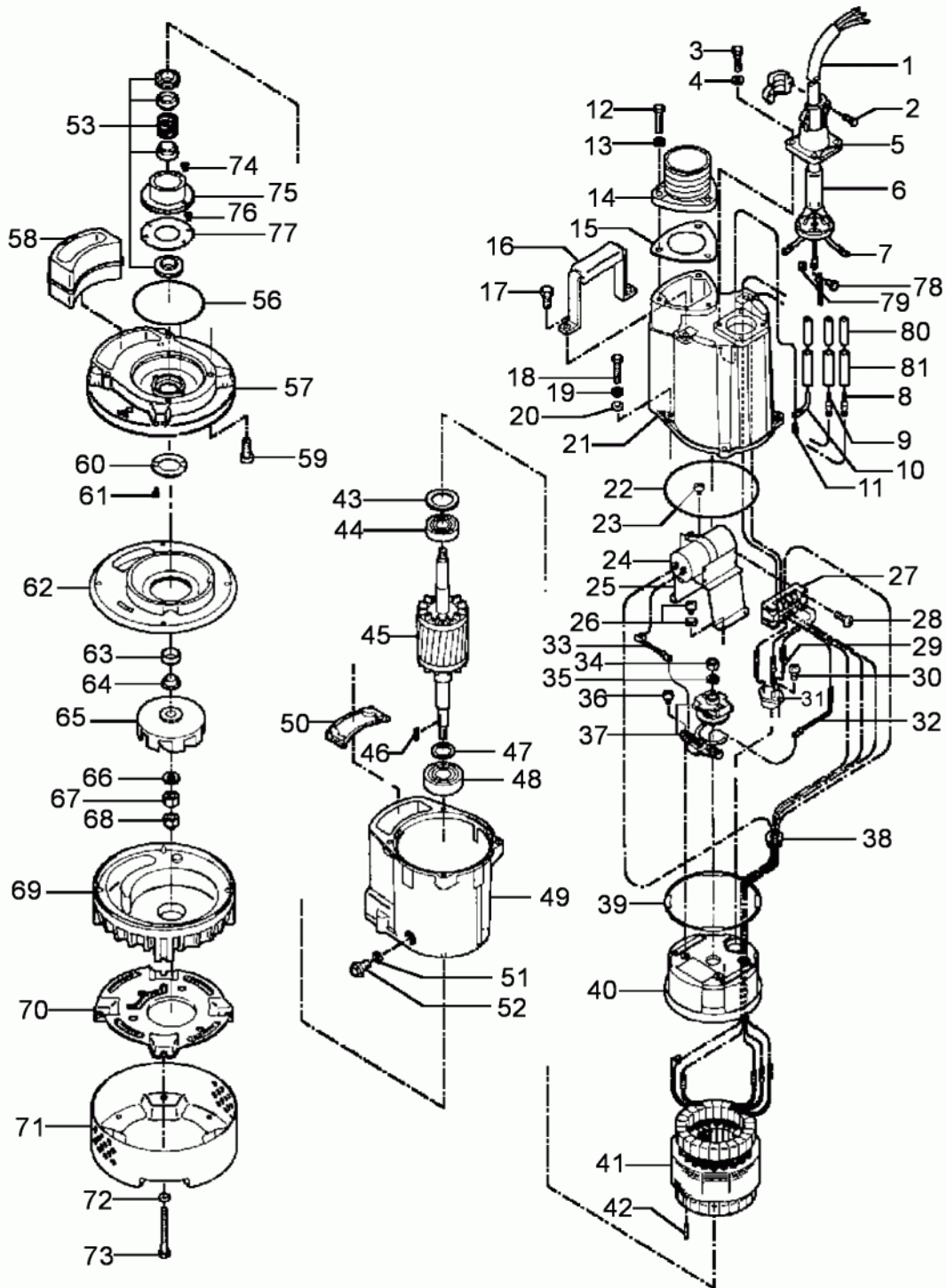

wc\_ex0009117100\_01

Ref. Pos.	Part No. Artikel Nr.	Qty. St.	Description Beschreibung	Descripción Description	Measur./Abm.	Norm
					Torque/Drehm.	Sealant Schmierstoff
50	0150683	1	Gasket Dichtung	Junta Joint		
51	<b>0150676</b>	1	<b>Gasket</b> <b>Dichtung</b>	<b>Junta</b> <b>Joint</b>		
52	<b>0150536</b>	1	<b>Oil plug</b> <b>Schraubverschluß</b>	<b>Tapón roscado</b> <b>Bouchon</b>		
53	<b>0150502</b>	1	<b>Mechanical seal</b> <b>Gleitringdichtung</b>	<b>Sello mecánico</b> <b>Garniture mécanique</b>		
56	0150695	1	O-Ring O-Ring	Anillo-O Joint torique		
57	0150513	1	Housing Gehäuse	Caja Carter		
58	0150680	1	Gasket Dichtung	Junta Joint		
59	0150736	4	Bolt Bolzen	Perno Boulon		
60	0150615	1	Wear plate Schleißplatte	Placa de desgaste Plaque d'usure		
61	0150785	2	Self-tapping screw Schneidschraube	Tornillo autorroscante Vis autotaraudeuse		
62	0150524	1	Wear ring Schleißring	Anillo de desgaste Anneau d'usure		
63	<b>0150709</b>	1	<b>Seal</b> <b>Dichtung</b>	<b>Empaque</b> <b>Joint</b>		
64	<b>0150651</b>	1	<b>Sleeve</b> <b>Hülse</b>	<b>Manguito</b> <b>Douille</b>		
65	0150477	1	Impeller Pumpenlaufrad	Impulsor Rotor avec aubes		
66	0150762	1	Washer Scheibe	Arandela Rondelle	M12	
67	0150748	1	Nut Mutter	Tuerca Écrou	M12	
68	0150754	1	Acorn nut Hutmutter	Tuerca Ecrou		
69	0150468	1	Volute Spiralgehäuse	Voluta Volute		
70	0150712	1	Retainer plate Halter	Retenedor Arrêtoir		
71	0150495	1	Strainer Sieb	Tamizador Tamis		
72	0150760	4	Washer Scheibe	Arandela Rondelle	M8	
73	0150724	4	Bolt Bolzen	Perno Boulon	M8 x 85	
74	0150776	2	Screw Schraube	Tornillo Vis	M5 x 6	
75	0150518	1	Lifter-oil Steigrohr	Tubo alzador Tuyau de refoulement		
76	0150775	2	Screw Schraube	Tornillo Vis		

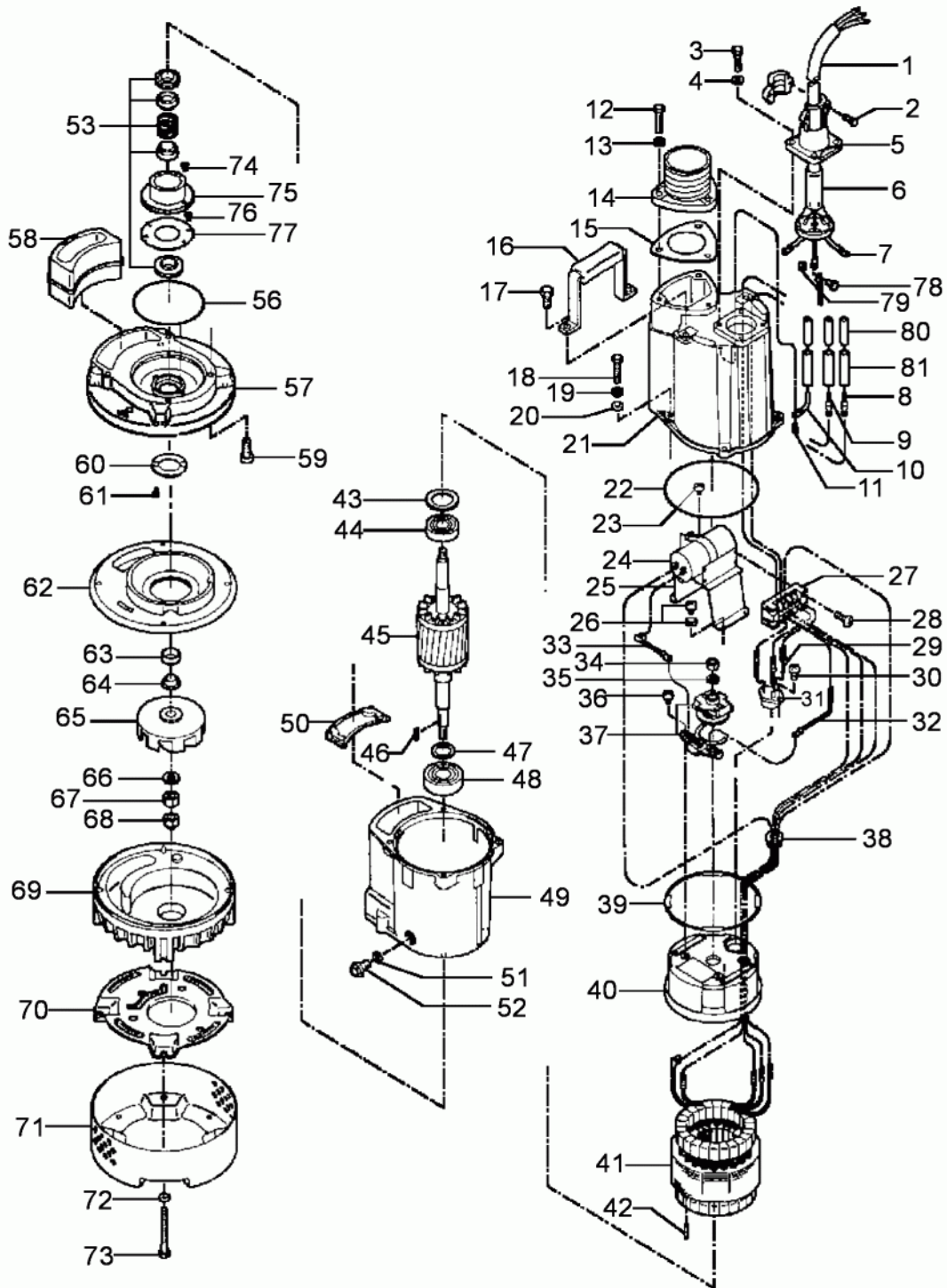

wc\_ex0009117100\_01

Ref. Pos.	Part No. Artikel Nr.	Qty. St.	Description Beschreibung	Descripción Description	Measurement./Abm.	Norm
					Torque/Drehm.	Sealant Schmierstoff
77	0150522	1	Retaining plate Lagerplatte	Placa de retención Plaque d'arrêt		
78	0150775	3	Screw Schraube	Tornillo Vis		
79	0150743	3	Nut Mutter	Tuerca Écrou	M5	
80	0150411	1	Heat shrink tube Schrumpfschlauch	Tubo de contracción Tube rétréci		
81	0150417	1	Heat shrink tube Schrumpfschlauch	Tubo de contracción Tube rétréci		



# **WACKER**

---

**Accessories**  
**Sonderzubehör**  
**Accesorios**  
**Accessoires**



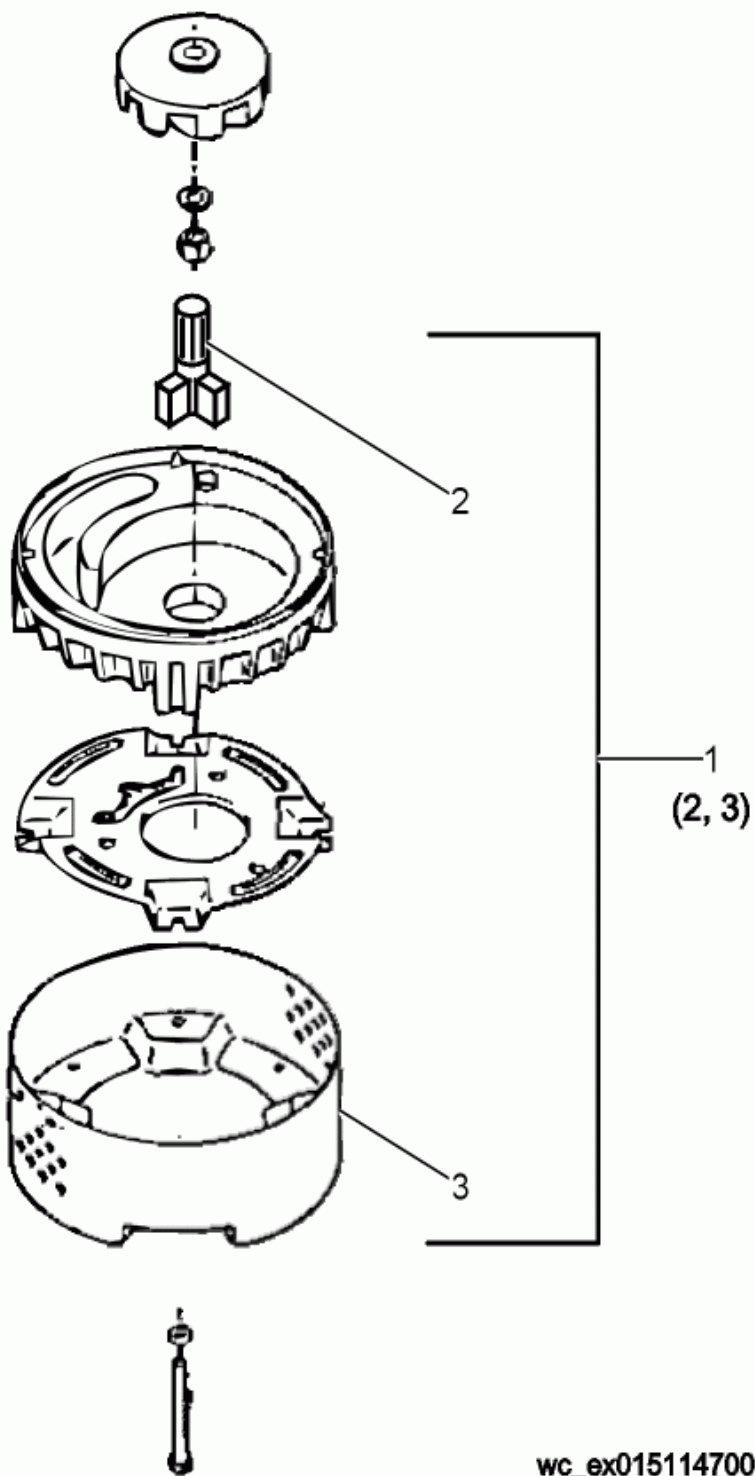



Ref. Pos.	Part No. Artikel Nr.	Qty. St.	Description Beschreibung	Descripción Description	Measurem./Abm.	Norm
					Torque/Drehm.	Sealant Schmierstoff
1	0151147	1	Kit-sand Satz-Sandrührwerk	Juego desarenador Jeu à sable		
2	0151070	1	Nut Mutter	Tuerca Écrou		
3	0151075	1	Strainer Sieb	Tamizador Tamis		

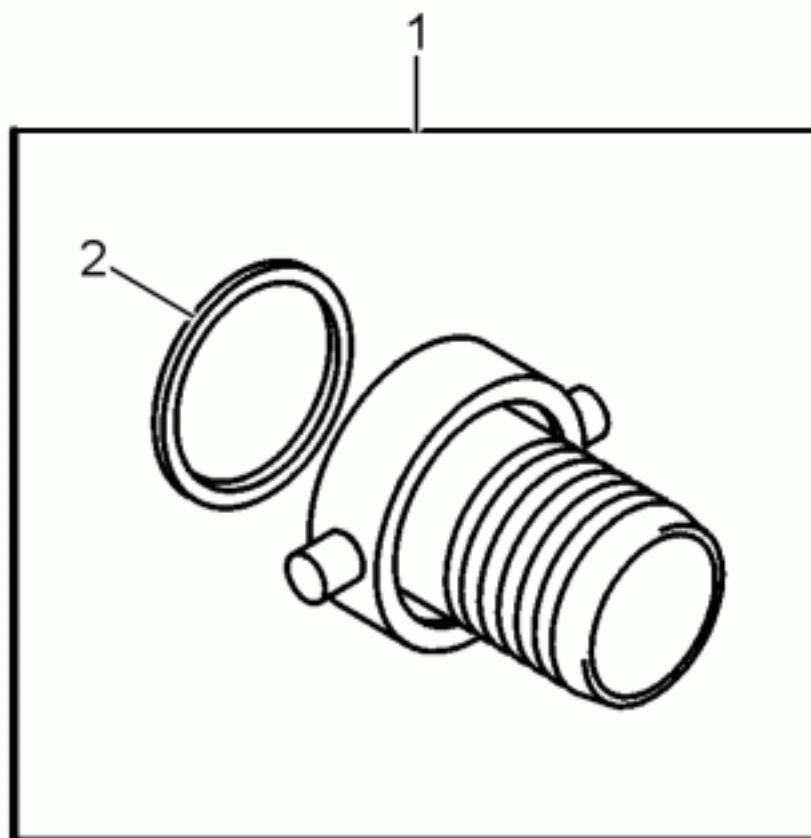

wc\_ex0026690001

Ref. Pos.	Part No. Artikel Nr.	Qty. St.	Description Beschreibung	Descripción Description	Measurement./Abm.	Norm
					Torque/Drehm.	Sealant Schmierstoff
1	0028072	1	Coupling Kupplung	Acoplamiento Accouplement	76mm/3in	
2	0028073	1	Gasket Dichtung	Junta Joint	76mm/3in	

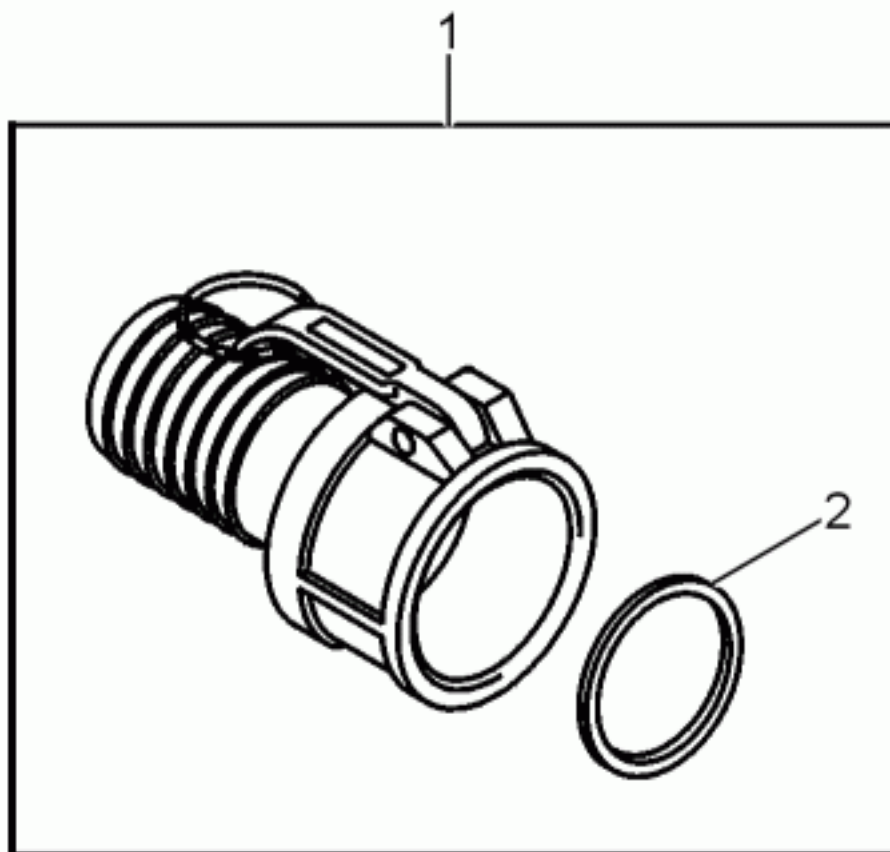

wc\_ex0051452001

Ref. Pos.	Part No. Artikel Nr.	Qty. St.	Description Beschreibung	Descripción Description	Measurement./Abm.	Norm
					Torque/Drehm.	Sealant Schmierstoff
1	0051453	1	Coupling Kupplung	Acoplamiento Accouplement	76mm/3in	
2	0053388	1	Gasket Dichtung	Junta Joint	76mm/3in	

# WACKER

---

[www.wackergroup.com](http://www.wackergroup.com)

Wacker Construction Equipment AG - Preußenstraße 41 - 80809 München - Tel.: +49-(0)89-3 54 02-0 - Fax: +49-(0)89-3 54 02-3 90  
Wacker Corporation - P. O. Box 9007 - Menomonee Falls, WI 53052-9007 - Tel.: (262)-255-0500 - Fax: (262)-255-0550  
Wacker Asia Pacific Operations - Skyline Tower, Suite 2303, 23/F, 39 Wang Kwong Road, Kowloon Bay, Hong Kong. Tel: +852 2406 60 32, Fax: +852 2406 60 21