

SVENSKA

ENGLISH

ESPAÑOL



DC Tromb 600

Bruksanvisning i original
Translation of the Original Instructions
Traducción del manual de instrucciones de servicio original

99063-A
2022-04-13



Läs bruksanvisningen före användning av maskinen.

Read the instruction manual before using the machine.

Lea el manual de instrucciones antes de usar la máquina.

Dustcontrol reserverar sig för tryckfel och produktförändringar.

Dustcontrol reserves the right to change specifications without notice and is under no obligation to alter previously delivered products. Dustcontrol is not responsible for errors or omissions in this user instruction.

Dustcontrol se reserva el derecho de cambiar las especificaciones sin notificarlo, no teniendo obligaciones de modificar los productos previamente suministrados. Dustcontrol no es responsable por errores u omisiones en este catálogo.

Tillverkare/Manufactured by/Fabricado por/

Dustcontrol AB
Box 3088, Kumla Gårdsväg 14
SE-145 03 Norsborg
Tel: +46 8 531 940 00
support@dustcontrol.se
www.dustcontrol.com

Såld av/Sold by/Vendido por/

Innehållsförteckning

DC Tromb 600	5
Säkerhetsföreskrifter	5
Funktionsbeskrivning	6
Tekniska data	7
Drift	8
Service/Underhåll	9
Förbrukningsartiklar	10
Garanti	10
Felsökning	11
DC Tromb 600	13
Safety instructions	13
Functional description	14
Technical data	16
Operation	17
Service/Maintenance	18
Consumables	19
Warranty	19
Troubleshooting	20
DC Tromb 600	21
Indicaciones de seguridad	21
Descripción de las funciones	22
Datos técnicos	24
Funcionamiento	25
Puesta a punto/Mantenimiento	26
Consumibles	27
Garantía	27
Detección y resolución de problemas	28
Reservedele/Spare parts/Ersatzteile/Pièces de rechange/Recambios/Varaosat/ Reserveonderdelen/Reservedeler/ Reservdelar	29
.....	36

Säkerhetsföreskrifter

Läs följande säkerhetsföreskrift innan du startar denna maskin. Spara bruksanvisningen. Om inte säkerhetsföreskriften följs gäller inte garanti. Person- och produktskada kan även uppstå. Dustcontrol ansvarar ej för skador på utrustningen som uppkommit på grund av felaktigt installation eller felaktigt handhavande av utrustningen.

Varning

Denna maskin är endast avsedd för professionellt bruk.

Använd endast originaltillbehör och förbrukningsartiklar som ingår i Dustcontrols sortiment.



VARNING

Använd maskinen för avsett ändamål. Följ föreskrifterna för det material som sugs.



VARNING

Denna maskin är endast avsedd för uppsugning av torrt material.



VARNING

Vid användandet av elektriska enheter ska grundläggande säkerhetsföreskrifter följas för att minska risken för brand, elstöt eller personskada.



VARNING

Endast Dustcontrols filter får användas. Om andra filter används hävs garantin. Vid användande av undermåliga filter finns risk för person eller produktskada.

Miljöskydd

Återvinn emballage och ingående komponenter enligt lokala föreskrifter. För mer information kontakta er närmaste återvinningscentral.

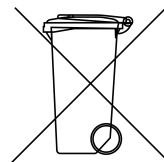

Arbetsmiljö

Utsätt inte maskinen för väta. Använd den ej i fuktiga och våta utrymmen eller i närheten av lättantändliga vätskor eller gaser.



OBSERVERA

Denna maskin får endast användas och förvaras i torr miljö.



OBSERVERA

Maskinen får ej sköljas med vatten.

Överbelastning

Låt aldrig maskinen arbeta helt strypt eftersom detta innebär en risk för överhettning.

Kroppsskador



OBSERVERA

Försök aldrig att på egen hand ändra elektriska kopplingar. Ett fel kan medföra livsfara!

Låt aldrig sugpunkten komma i kontakt med någon kroppsdel. Det starka undertrycket kan skada hudens blodkärl.



VARNING

Vid montering, hantering och transport av produkten ska skyddshandskar användas.

Elkabel

Dra aldrig maskinen med hjälp av elkabeln. Utsätt inte elkabeln för värme eller skarpa föremål. Kontrollera elkabeln regelbundet.

Vid koppling av elkabel till skarvsladd måste skarvsladden vara vattenskyddad (IP44).

Maskinen får inte användas om elkablarna eller kontakterna är skadade.

Om elkabeln är skadad måste den bytas av Dustcontrol eller av Dustcontrol auktoriserad serviceverkstad.

Omsorg

Håll maskinen ren och fri från stoftavlagringar. Se till att sugslangen är hel och att alla tätningar är intakta och felfria. Håll bärhandtagen torra och fria från olja och fett.

Kontroll

Kontrollera regelbundet att enheten inte har skador eller förlitningar. Uppstår skador ska dessa åtgärdas av Dustcontrols servicetekniker eller av en Dustcontrol auktoriserad serviceverkstad.

Funktionsbeskrivning

Stoftavskiljaren arbetar med undertryck (sug) som driver luften genom sugkåpa/munstycke, slangsystem samt för- och stoftavskiljare. Grovavskiljning sker i enhetens cyklon, vilket är en mycket effektiv avskiljning av allt grövre damm. Findammet avskiljs i enhetens filter. Filterrensning med luftpuls ger filtren extra lång livslängd. Maskinen är utrustad med mikrofilter.

Stoftavskiljaren är driftsäker och oöm. Den är speciellt lämpad för uppsugning och avlägsnande av torrt, hälsofarligt, icke-brännbart stoft i filterklass klass H.



DC Tromb 600 används till punktutsugning (med maximal strypning \varnothing 15 mm) i många sammanhang tex vid slipning, svetsning, personlig sanering och städning.

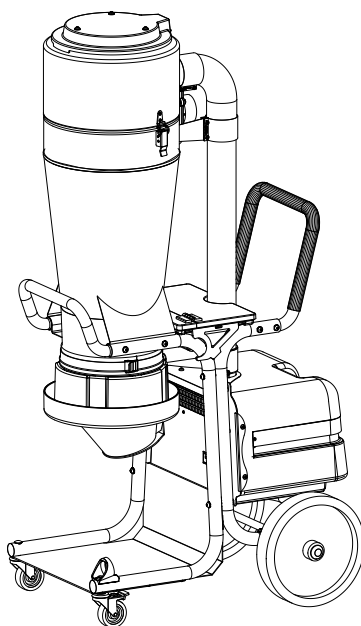

Motor 600

DC Tromb 600 drivs av tre 1-fas fläktar. Dessa kan styras individuellt med hjälp av knappar på motorpaketet.

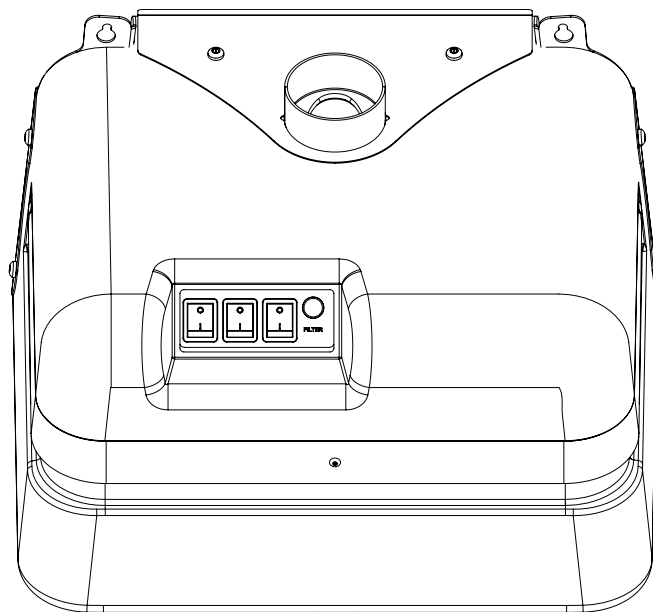

Ovan: de tre knapparna som styr motorerna

Om man inte använder sig av alla motorerna samtidigt så är det viktigt att variera vilken motor som körs. Detta för att inte slita ut en av motorerna i onödan. Till varje motor finns det en backventil. Om man kör 1 eller 2 av motorerna samtidigt så används ventilerna för att se till så att luftströmmen går i rätt riktning.

Stoftavskiljaren har följande utmatningsmöjlighet:

L- Longopac: Maskinen är utrustad med ett flexibelt säcksystem, där stoffet samlas upp i ett slutet system.

Tekniska data

	DC Tromb 600
HxBxD [mm]	1600 x 600 x 800
Vikt [kg]	65
Inlopp [mm]	Ø76
Slanglängd Ø50mm [m]	5
Uppsamlingsbehållare [l]	longopac
Flöde max, öppet inlopp [m ³ /h]	600
Flöde max fläkt [m ³ /h]	660
Undertryck max [kPa]	21 +/- 10%
Effektuttag [W]	4050
Finfilter polyester, area [m ²]	2,8
Avskiljningsgrad finfilter %	99,9
Filteryta mikrofilter [m ²]	3,3
Avskiljningsgrad maskinen, EN 60335-2-69, Bilaga A-A, Klass H [%]	99,995
Filterklassificering, EN 1822-1	HEPA H13
Ljudnivå [dB(A)]	80

Teknisk data USA/CAN	DC Tromb 600
HxBxD [in]	63 x 24 x 31
Vikt [lb]	143
Inlopp [in]	3
Slanglängd Ø50 [ft]	16.4
Uppsamlingsbehållare [l]	longopac
Flöde max, öppet inlopp, USA/CAN [m ³ /h] / [ft ³ /m]	600 / 353
Flöde max fläkt, USA, CAN [m ³ /h] / [ft ³ /m]	660 / 388
Undertryck max, USA/CAN [kPa]	21 +/- 10%
Effektuttag, USA,CAN [W]	4050
Finfilter polyester, area [ft ²]	30
Avskiljningsgrad finfilter %	99.9
Filteryta mikrofilter [ft ²]	36
Avskiljningsgrad maskinen, EN 60335-2-69, Bilaga A-A, Klass H [%]	99.995
Filterklassificering, EN 1822-1	HEPA H13
Ljudnivå [dB(A)]	80



Tryckalstring och luftflöde

Drift

Anslut

Anslut maskinen till ett eluttag med spänning enligt specifikationerna på maskinens märkplåt.

Filterrensning

Maskinen har en filterindikationslampa som lyser när filtret behöver rensas eller bytas.

1. Låt maskinen vara påslagen och stäng spjället på cyklonens inlopp.
2. Ställ om filterrensningsknappen.
3. Vänta 5-10 pulser.
4. Öppna spjället på cyklonens inlopp och återställ filterrensningsknappen.
5. Kontrollera att tryckmätaren står på grönt eller att filterindikationslampan är släckt. Om inte - upprepa proceduren. Om mätaren står på rött eller lampan lyser även efter repetitionen behöver finfiltret bytas.

Tömning

L - Longopac

När säcken anses vara fylld till den nivå man själv tycker är lämplig försluts den med buntband som medföljer. Ytterligare ett buntband fästs en bit upp. Denna bildar botten för nästa säck. Därefter klipps den fyllda säcken loss och maskinen är redo att användas igen.

Byte av säckmagasin

1. Vrid hållaren till det läge där den kan dras neråt.
2. Applicera ett säckmagasin i hållaren och montera tillbaka den.
3. Klipp upp de 4 banden som håller ihop säckmagasinet och dra den inre änden av säcken uppåt över gummilisten. Dra därefter fast säcken med spännbandet. Den yttre änden dras neråt över hållaren och ett buntband fästs som bottenförslutning.

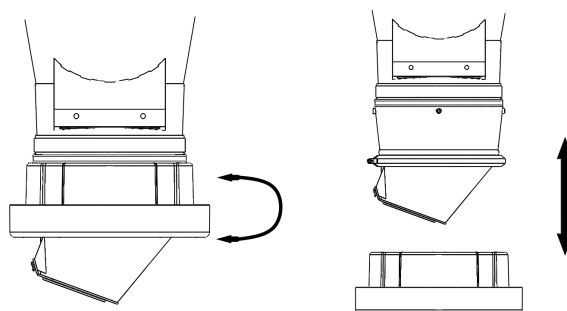

Service/Underhåll

Rengöring

Vid rengöring och skötsel av maskinen ska maskinen stängas av och kontakten dras ur.

Filterbyte

Finfiltret ska bytas minst en gång per år. Endast original filter får användas. HEPA-filter ska bytas efter 300 timmar.



VARNING

Filterbyte får endast utföras av instruerad personal. Använd skyddsmask och lämplig utrustning.

Lossa och lyft av övre delen för att få fri åtkomst till filtret. Lyft filtret rakt uppåt. Trä vid behov en plastsäck över cyklonen för att undvika att dammet i filtret sprids. Vid filterbyte kontrollera packningen. En otät packning kan försäkra utsläpp av hälsofarligt damm. Använd aldrig gamla packningar eller plagiat. Utbytta filter ska läggas i en plastsäck som försluts. Se instruktion nedan.

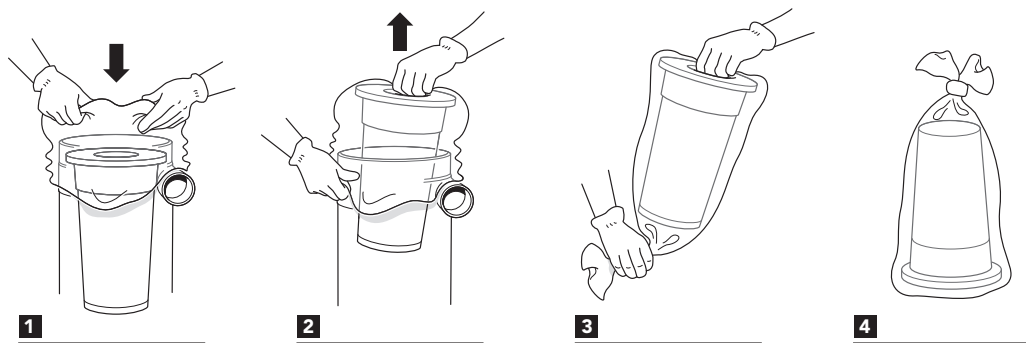

Motor

För fläktmotorer är den typiska livslängden för originalborstar 600-700 timmar. Borsten kan bytas. För det andra borstpaketet är livslängden ca 400 timmar och för det tredje borstpaketet ca 300 timmar. Efter detta är kollektorn utsliten och motorn behöver bytas.

Överhettning

Om maskinen riskerar att blir överhettad (exempelvis genom kraftig strypning) löser temperaturvakten ut och maskinen stannar. Det är då viktigt att operatören trycker på strömbrytaren till AV-läge, drar ut sladden ur eluttaget och vänta 3-5 minuter så att maskinen hinner svalna. Därefter återställs temperaturvakt genom att trycka in knappen RESET. Återmontera sladden i eluttaget och återstarta maskinen genom att trycka på strömbrytaren till PÅ-läge. i DC Tromb 600 så finns det 2 termovakter och således finns det även 2 RESET-knappar (se bild).

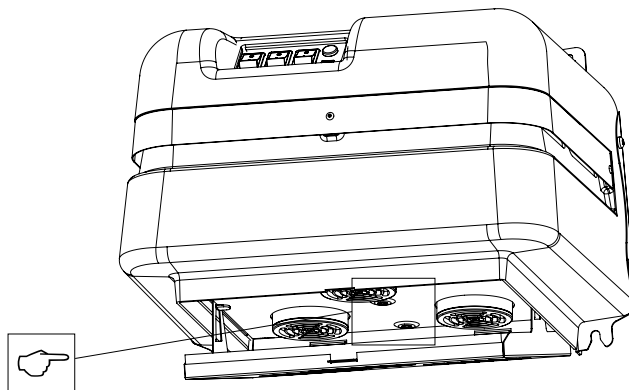

Regelbunden kontroll

Kontrollera regelbundet att elkabeln inte är skadad.

Maskinen ska funktionsprovats och ses över enligt lokala föreskrifter eller minst en gång per år eftersom det är en maskin för hälsofarligt material. Slitna delar måste bytas ut. Äventyra aldrig funktion och livslängd. Använd endast originaldelar.

Förbrukningsartiklar

Benämning	Art nr
Anslutningsmuff	2008
Anslutningsmuff	2129
Slang Ø=50	2013
Plastsäck, 50 st	4314
Intellibag, 10 st/rulle	43619
Plastsäck longopac 23m	432177
Motor, 1350W 230V 50/60Hz	44957

För reservdelar, se [Dustcontrols hemsida](#).

Garanti

Garantitiden är två år och avser fabriksfel. Garantin gäller under förutsättning att maskinen används på normalt sätt och får den service som krävs. Normalt slitage ersätts inte. Reparationer ska utföras av Dustcontrol eller av person som godkänts av Dustcontrol. I annat fall förverkas garantin.

Motor

Produktens motor(er) täcks inte av garantin. Exempel-livslängd för en motor kan vara mellan 600 - 700 driftstimmar. Kontakta Dustcontrol vid behov av motorbyte.

Felsökning

Problem	Orsak	Åtgärd
Motorn går inte.	El ej ansluten.	Anslut el.
	En motor har gått sönder.	Testa varje motor var för sig för att se vilken som har gått sönder. Byt ut motorn.
Motorn stannar direkt efter start.	Felaktig säkring.	Byt till korrekt säkring.
Motorn går men maskinen suger inte.	Sugslangen inte ansluten.	Anslut slangen.
Motorn går men maskinen suger dåligt.	Hål på sugslangen.	Byt slang.
	Igensatt filter.	Rensa eller byt.
	Sugslangen för lång eller smal.	Byt slang.
	Slangen delvis igensatt.	Vänd slangen eller rensa.
	Maskinens topp dåligt monterad.	Justera monteringen.
	Stoft har fastnat i cyklonen.	Ta bort toppen och rensa cyklonen.
	Backventilerna är skadade.	Byt grenrör.
Motorn stannar under drift.	Motorn är överhettad.	Kontrollera att maskinen inte är strypt & vänta tills maskinen har kylts ner (ca 30min).
Maskinen blåser ut damm.	Filtret har lossnat eller gått sönder.	Kontrollera och byt vid behov.
Onormalt ljud från maskinen.		Beställ service.

Safety instructions

Read the following Safety Instructions before starting this machine. Save the User Guide for future reference. Failure to comply with the Safety Instructions voids the warranty and may result in personal injury and damage to the product. Dustcontrol is not responsible for damage to the equipment caused by improper installation or improper operation of the equipment.

Warning

This machine is intended for professional use only.

Use only original accessories and consumables that are included in Dustcontrol's range.



WARNING

Use the machine for its intended purpose. Follow the instructions for the material to be extracted.



WARNING

This machine is only intended for extraction of dry material.



WARNING

When using electrical devices, basic safety instructions must be followed to reduce the risk of fire, electric shock or personal injury.



WARNING

If incorrect or non-OEM parts are used (especially filters, hoses and plastic bags), the machine can leak hazardous dust which may result in personal injury.

Environmental protection

Recycle packaging and components according to local regulations. For more information, contact your nearest recycling center.

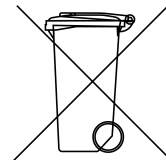

Work area environment

Do not expose the machine to moisture. Do not use it in damp or wet areas or close to flammable liquids or gases.



CAUTION

This machine must only be used and stored in a dry environment.



CAUTION

Do not rinse the machine with water.

Overload

Never let the machine work fully throttled, as this poses a risk of overheating.

Bodily injuries



CAUTION

Never try to change electrical connections yourself. An error can be fatal!

Never allow the extraction point to make contact with any part of the body. The strong negative pressure can damage blood vessels in the skin.



WARNING

Protective gloves must be worn when assembling, handling and transporting the product.

Power cord

Never pull the machine by the power cord. Keep the power cord away from heat and sharp objects. Regularly inspect the power cord.

If using an extension cord, it must be waterproof.

The machine must not be used if the power cords or contacts are damaged.

If the power cord is damaged, it must be replaced by Dustcontrol or a Dustcontrol authorized service center.

Care and maintenance

Keep the machine clean and free from dust deposits. Ensure that the suction hose and all seals are intact and undamaged. Keep the carrying handles dry and free from oil and grease.

Inspection

Regularly check the device for damage and wear. If damage occurs, these must be repaired by a Dustcontrol service technician or by a service workshop authorized by Dustcontrol.

Functional description

The dust extractor uses negative pressure (suction) to force the air through a suction cover/nozzle, hose system, pre-separator and dust separator. Coarse separation is carried out in the machine's cyclone, providing very effective separation of any coarse dust. Fine dust is separated in the units filter. Reverse-pulse filter cleaning ensures extended filter life. The machine is fitted with a HEPA filter.

The dust extractor is durable and reliable. It is particularly well suited to the suction and removal of dry, harmful, non-combustible dust in filter class H.



DC Tromb 400 is used for spot extraction (with maximum throttling Ø 15 mm) in many contexts e.g. when grinding, welding, personal clean-up and cleaning. The DC Tromb 400 is powered by two 1-phase, 2-stage fans.

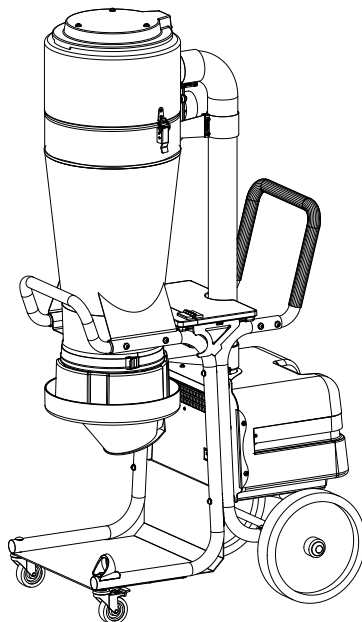

Motor 600

DC Tromb 600 is powered by three 1-phase fans. These can be controlled individually using buttons on the engine package.

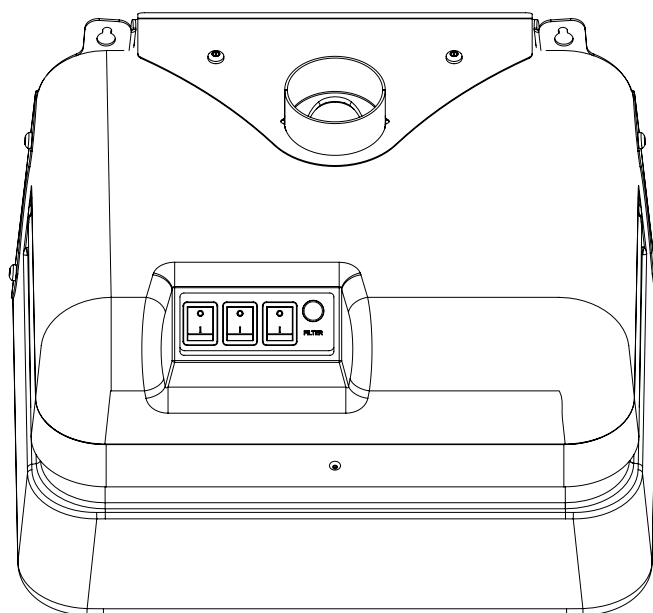

Above: the three buttons that control the motors

If you do not use all the engines at the same time, it is important to vary which engine is running. This is so as not to wear out one of the engines unnecessarily. For each engine there is a non-return valve. If you run 1 or 2 of the motors at the same time, the valves are used to ensure that the air flow goes in the right direction.

The dust collector has the following discharge option:

L – Longopac: The machine is equipped with a flexible bag system, in which the dust is collected in a closed system.

Technical data

	DC Tromb 600
HxWxL [mm]	1600 x 600 x 800
Weight [kg]	65
Inlet [mm]	Ø76
Hose length Ø 50 [m]	5
Collecting container [l]	longopac
Flow max, open inlet [m³/h]	600
Flow max fan [m³/h]	660
Negative pressure, max. [kPa]	21 +/- 10%
Power [W]	4050
Fine filter, polyester, area [m²]	2,8
Degree of separation, fine filter	99,9
Filter area, HEPA filter [m²]	3,3
Degree of separation, machine, EN 60335-2-69, Appendix A-A, Class H [%]	99,995
Filter classification, EN 1822-1	HEPA H13
Sound level [dB(A)]	80

Technical Data UK/USA/CAN	DC Tromb 600
HxWxD [in]	63 x 24 x 31
Weight [lb]	143
Inlet [in]	3
Hose length Ø 50 [ft]	16.4
Collecting container [l]	longopac
Flow max, open Inlet, USA/CAN [m³/h]/[ft³/m]	600 / 353
Flow Max fan, UK, USA, CAN [m³/h]/[ft³/m]	660 / 388
Negative pressure max, USA/CAN [kPa]	21 +/- 10%
Power consumption, USA, CAN [W]	4050
Fine filter, polyester, area [ft²]	30
Degree of separation, fine filter	99.9
Filter surface, microfilter [ft²]	36
Degree of separation, machine, EN 60335-2-69, Appendix A-A, Class H [%]	99.995
Filter classification, EN 1822-1	HEPA H13
Sound level [dB(A)]	80



Pressure generation and air flow

Operation

Connection

Connect the machine to an electrical outlet with a voltage as per the machine's rating plate specifications.

Filter cleaning

The machine has a filter status indicator that lights up when the filter needs to be cleaned or replaced. The filters must be cleaned 1-2 times a day with continuous use .

1. Leave the machine switched on and close the damper on the cyclone inlet.
2. Adjust the filter cleaning button.
3. Wait for 5-10 pulses.
4. Open the throttle at the cyclone inlet and reset the filter cleaner button.
5. Check that the pressure gauge indicates green or that the filter indication lamp is off. If not, repeat the procedure. If the gauge indicates red or the light is on even after repetition, the fine filter needs to be replaced.

Emptying

L – Longopac

Close the bag using the supplied cable ties when you believe that it has been filled to a suitable level. Another cable tie is used a little further up. This forms the bottom of the next bag. The filled bag is then cut off, and the machine is ready to be used again.

Changing the bag magazine

1. Rotate the holder to the position in which it can be pulled down.
2. Insert a bag magazine into the holder and refit it.
3. Cut the four tapes that hold the bag magazine together and pull the inner end of the bag upwards over the rubber strip. Then secure the bag with the strap. Pull the outer end over the holder, and tie a cable tie in place as a bottom closure.

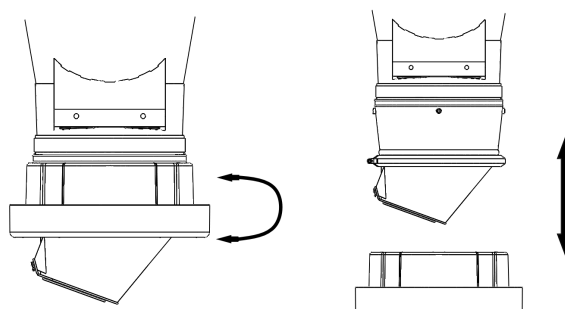

ENGLISH

Service/Maintenance

Cleaning

The machine must be switched off and unplugged before cleaning and maintenance.

Filter replacement

The fine filter must be replaced at least once a year. Only original filters may be used. HEPA filters must be replaced after 300 hours.



WARNING

Filter replacement may only be performed by trained personnel. Use a protective mask and suitable equipment.

Release and lift off the upper part for free access to the filter. Lift the filter straight up. If appropriate, fit a plastic bag over the cyclone to prevent the dust in the filter from spreading. Check the gasket when replacing the filter. A worn gasket can allow hazardous dust to escape. Never use old gaskets or non-OEM parts. Place used filters in a plastic bag and seal the bag. See instructions below.

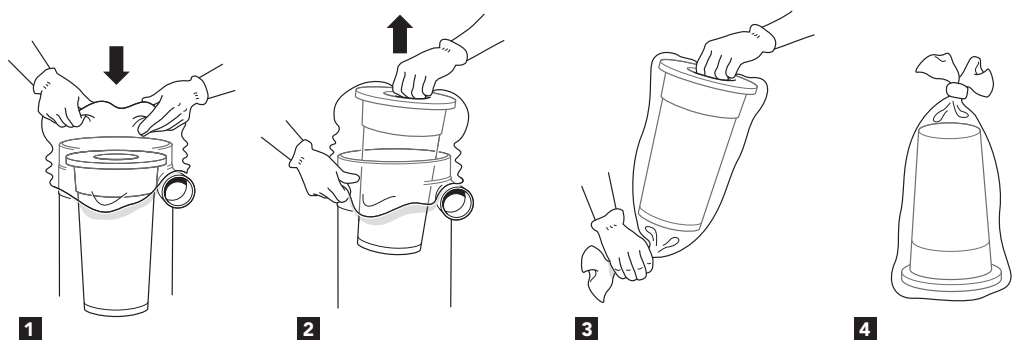

Motor

The typical service life of a fan motor's original brushes is 600-700 hours. The brush can be replaced. The service life of the second brush set is approx. 400 hours, while that of the third set is approx. 300 hours. After this time, the motor is considered worn out and should be replaced.

Overheating

If the machine risks becoming overheated (for example by heavy throttling), the temperature monitor trips and the machine stops. It is then important that the operator presses the power switch to the OFF position, pulls the cord out of the socket and waits 3-5 minutes for the machine to cool down. Then the temperature monitor is reset by pressing the RESET button. Reassemble the power cord and restart the machine by pressing the power switch to the ON position. In DC Tromb 600 there are 2 thermal guards and thus there are also 2 RESET buttons (see picture).

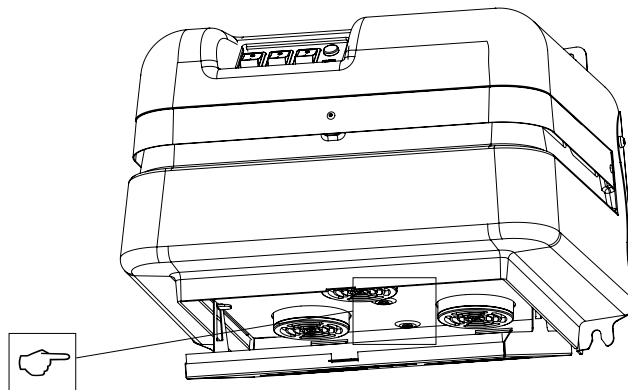

Regular checks

Regularly check the power cord for damage.

The machine must be tested and inspected at least once a year due to its use with hazardous materials. Worn parts must be replaced. Never risk functionality and service life. Only use genuine parts.

Consumables

Description	Part No.
Coupling socket	2008
Coupling socket	2129
Hose Ø=50	2013
Plastic bag, 50 pcs	4314
Intellibag, 10 pcs/roll	43619
Plastic bag Longopac 23m	432177
Motor, 1350W 230V 50/60Hz	44957

For spare parts, see the [Dustcontrol website](#).

Warranty

The warranty period is two years and covers manufacturing defects. The warranty is valid on condition that the machine is used in the normal way and receives the required service. Normal wear and tear is not covered. Repairs must be carried out by Dustcontrol or personnel authorized by Dustcontrol. Otherwise, the warranty is void.

Engine

The engine (s) of the product are not covered by the warranty. Sample life for an engine can be between 600 - 700 operating hours. Contact Dustcontrol if you need to change the engine.

Troubleshooting

Problem	Cause	Action
Motor not running.	Power supply not connected.	Connect power supply.
	An engine has broken down.	Test each engine individually to see which one has broken. Replace the engine.
Motor stops immediately after starting.	Incorrect fuse.	Replace with correct fuse.
Motor runs, but no suction.	Suction hose not connected.	Connect hose.
Motor runs, but poor suction.	Suction hose perforated.	Replace hose.
	Blocked filter.	Clean or replace.
	Suction hose too long or narrow.	Replace hose.
	Hose partially blocked.	Reverse or clean hose.
	Top of machine poorly fitted.	Adjust fitting.
	Dust trapped in cyclone.	Remove top and clean cyclone.
	The non-return valves are damaged.	Replace manifold.
The motor stops during operation.	The motor is overheated.	Check that the machine is not throttled & wait until the machine has cooled down (approx. 30min).
Machine blows dust.	Filter loose or damaged.	Check and replace as necessary.
Abnormal sound from machine.		Book service.

Indicaciones de seguridad

Lea las siguientes instrucciones de seguridad antes de arrancar esta máquina. Guarde el Manual. Si no se siguen las instrucciones de seguridad, la garantía dejará de tener validez y, como consecuencia de ello, se pueden producir lesiones personales y en el producto. Dustcontrol no asume ninguna responsabilidad por los daños producidos en el equipo derivados de una instalación incorrecta o de un manejo incorrecto del equipo. Dustcontrol no asume ninguna responsabilidad por los daños producidos en el equipo derivados de una instalación incorrecta o de un manejo incorrecto del equipo.

Advertencia

Esta máquina está diseñada únicamente para un uso profesional.

Utilice solo accesorios y consumibles originales que se incluyen en la gama de Dustcontrol.



AVISO

Utilice la máquina para el objetivo para el que está prevista. Siga las instrucciones para el material que se aspira.



AVISO

Esta máquina está diseñada solo para aspirar material seco.



AVISO

Cuando se utilicen dispositivos eléctricos, se deben seguir las indicaciones de seguridad básicas de seguridad para reducir el riesgo de incendio, descarga eléctrica o lesiones personales.



AVISO

Si se utilizan artículos defectuosos o falsificados (sobre todo filtros, mangueras y bolsas de plástico), la máquina puede filtrar polvo nocivo y ello puede provocar lesiones personales.

Protección del medio ambiente

Recicle el embalaje y los componentes de acuerdo con las normativas locales. Para obtener más información, comuníquese con su centro de reciclaje más cercano.

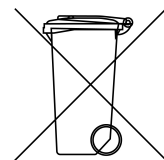

Entorno de trabajo

No exponga la máquina a la humedad. No la utilice en espacios húmedos o mojados o cerca de líquidos o gases inflamables.



ATENCIÓN

Esta máquina solo se debe utilizar y guardar en un ambiente seco.



ATENCIÓN

No se debe enjuagar la máquina con agua.

Sobrecarga

No permita nunca que la máquina funcione ahogada, ya que esto representa un riesgo de sobrecalentamiento.

Lesiones corporales



ATENCIÓN

No intente nunca cambiar las conexiones eléctricas usted mismo. ¡Un error puede ser letal!

No deje nunca que el punto de aspiración entre en contacto con ninguna parte del cuerpo. La fuerte presión negativa puede dañar los vasos sanguíneos de la piel.



AVISO

Deben usarse guantes protectores durante el montaje, la manipulación y el transporte del producto.

Cable de alimentación

No arrastre nunca la máquina tirando del cable de alimentación. No exponga el cable de alimentación al calor ni a objetos afilados. Compruebe el cable de alimentación con regularidad.

Al empalmar el cable de alimentación, el alargador debe ser estanco.

La máquina no se debe utilizar si los cables de alimentación o los contactos están dañados.

Si el cable de alimentación está dañado, debe ser sustituido por Dustcontrol o un taller de servicio autorizado por Dustcontrol.

Cuidados

Mantenga la máquina limpia y libre de depósitos de polvo. Asegúrese de que la manguera de aspiración esté entera y de que todas las juntas de estanqueidad estén intactas y sin defectos. Mantenga las asas de transporte secas y libres de aceite y grasa.

Control

Compruebe periódicamente que la unidad no tiene daños ni desgaste. En caso de aparecer daños, los deben subsanar los técnicos de servicio de Dustcontrol o un taller de servicio autorizado por Dustcontrol.

Descripción de las funciones

El separador de polvo funciona con presión negativa (succión) que aspira el aire desde el colector de aspiración/boquerel, pasa a través de la manguera, y a continuación a través del filtro fino y el filtro HEPA como etapa final. La separación gruesa se realiza en el ciclón de la unidad, que es una separación muy eficiente de cualquier polvo más grueso. El polvo fino se separa en el filtro de la unidad. La limpieza del filtro con impulso de aire inverso proporciona a los filtros una vida útil extra larga. La máquina está dotada de un microfiltro.

El separador de polvo es fiable y práctico. Es especialmente adecuado para aspirar y eliminar polvo seco no combustible y perjudicial para la salud de la clase de filtro H.



DC Tromb 600 se utiliza para la extracción de puntos (con un estrangulamiento máximo de Ø 15 mm) en muchos contextos, por ejemplo, para rectificado, soldadura, limpieza personal y limpieza. DC Tromb 600 está alimentado por tres fl genuinas monofásicas de 2 etapas.

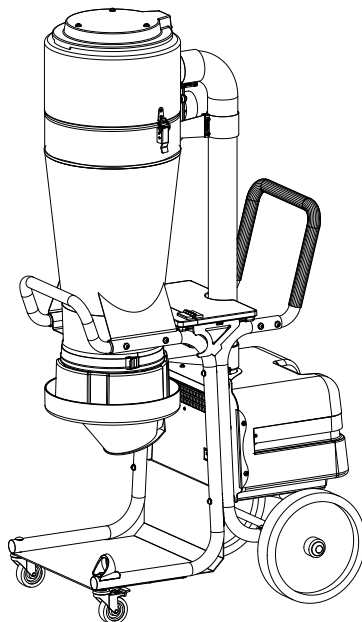

Motor 600

DC Tromb 600 está alimentado por tres ventiladores monofásicos. Estos se pueden controlar individualmente usando botones en el paquete del motor.

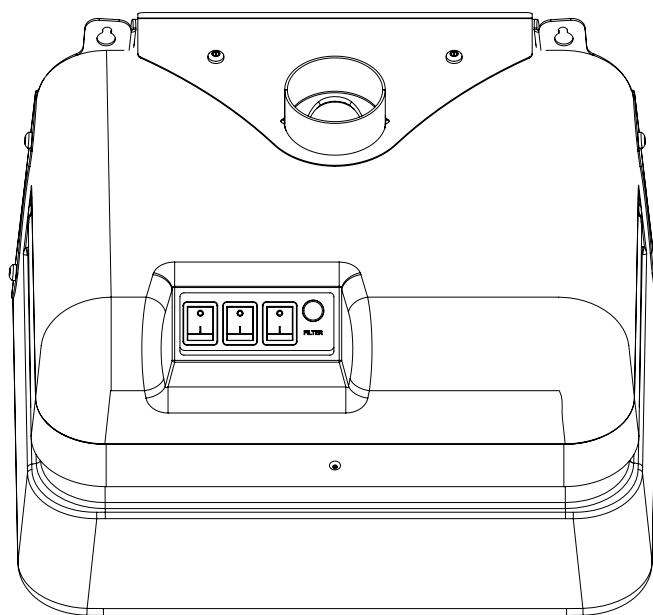

Arriba: los tres botones que controlan los motores

Si no usa todos los motores al mismo tiempo, es importante variar qué motor está funcionando. Esto es para no desgastar uno de los motores innecesariamente. Para cada motor hay una válvula de retención. Si hace funcionar 1 o 2 de los motores al mismo tiempo, las válvulas se utilizan para garantizar que el flujo de aire vaya en la dirección correcta.

El colector de polvo tiene la siguiente opción de descarga:

L- Longopac: La máquina está equipada con un sistema de bolsa flexible, donde el polvo se recoge en un sistema cerrado.

Datos técnicos

	DC Tromb 600
HxAxF [mm]	1600 x 600 x 800
Peso [kg]	65
Entrada [mm]	Ø76
Longitud de la manguera Ø50 [m]	5
Capacidad contenedor [l]	longopac
Caudal máx., entrada abierta [m³/h]	600
Caudal máx. del ventilador [m³/h]	660
Presión negativa Max. [kPa]	21 +/- 10%
Potencia de salida [W]	4050
Filtro fino poliéster, superficie [m²]	2,8
Grado separación filtro fino	99,9
Superficie microfiltro[m²]	3,3
Máquina de grado de separación, EN 60335-2-69, Anexo A-A, Clase H [%]	99,995
Clasificación del filtro, EN 1822-1	HEPA H13
Nivel de ruido [dB(A)]	80

Datos técnicos RU/EE. UU./CA	DC Tromb 600
Alt. x Anch. x Prof. [pulg.]	63 x 24 x 31
Peso [libras]	143
Entrada [pulg.]	3
Longitud de la manguera Ø50 [pies]	16.4
Capacidad contenedor [l]	longopac
Caudal máx., entrada abierta, EE. UU./CA [m³/h] / [ft³/m]	600 / 353
Caudal máx. del ventilador, RU, EE. UU., CA [m³/h] / [ft³/m]	660 / 388
Presión negativa máx., EE. UU./CA [kPa]	21 +/- 10%
Tomas de corriente, EE. UU., CA [W]	4050
Filtro fino de poliéster, superficie [ft²]	30
Grado separación filtro fino	99.9
Superficie de filtración del microfiltro[ft²]	36
Máquina de grado de separación, EN 60335-2-69, Anexo A-A, Clase H [%]	99.995
Clasificación del filtro, EN 1822-1	HEPA H13
Nivel de ruido [dB(A)]	80

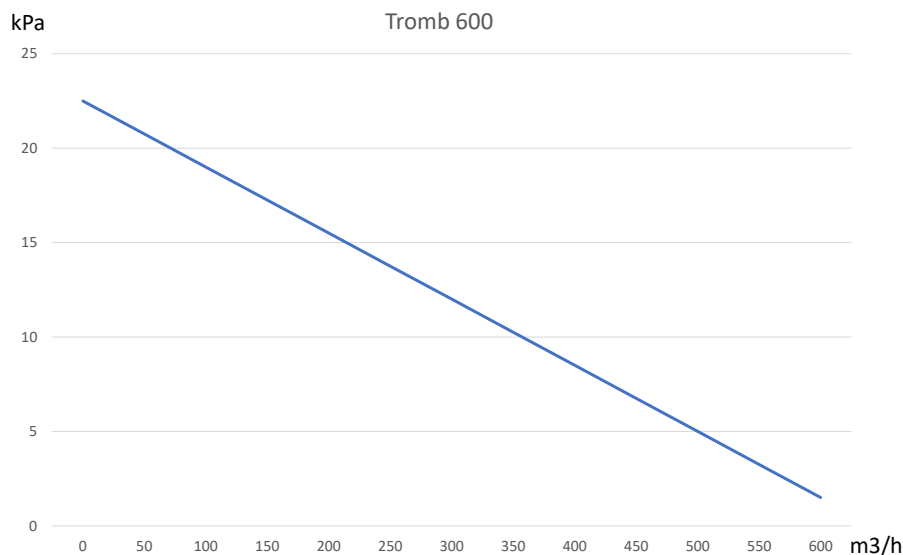

Generación de presión y caudal de aire

Funcionamiento

Conexión

Conecte la máquina a una toma de corriente con tensión según las especificaciones de la placa de identificación de la máquina.

Limpieza de los filtros

La máquina tiene un testigo indicador del filtro que se ilumina cuando hay que limpiar o cambiar el filtro.

1. Dejar la máquina encendida y cerrar la compuerta de entrada del ciclón.
2. Ajuste el botón de limpieza del filtro.
3. Espere 5-10 pulsos.
4. Abra la compuerta de la entrada del ciclón y restablezca el botón de limpieza del filtro.
5. Compruebe que el manómetro esté en verde o que el testigo del filtro esté apagado. Si no es así, repita el procedimiento. Si el manómetro está en rojo o el testigo está encendido también después de repetir el procedimiento, es preciso cambiar el filtro fino.

Vaciado

L- Longopac

Cuando se considera que el saco está lleno hasta el nivel que se cree adecuado, se cierra con las bridas que se incluyen. Otra atadura de cables está unida un poco hacia arriba. Esto forma el fondo para el siguiente saco. Luego, la bolsa llena se suelta y la máquina está lista para usar nuevamente.

Cambio del depósito de bolsas

1. Gire el soporte hasta la posición en la que se pueda bajar hacia abajo.
2. Coloque un depósito de bolsas en el soporte y vuelva a instalarlo.
3. Corte las cuatro correas que sujetan el depósito de bolsas y tire del extremo interior de la bolsa hacia arriba sobre la tira de goma. A continuación, apriete la bolsa con la correa tensora. El extremo exterior se empuja hacia abajo sobre el soporte y se fija una brida para cerrar la base.

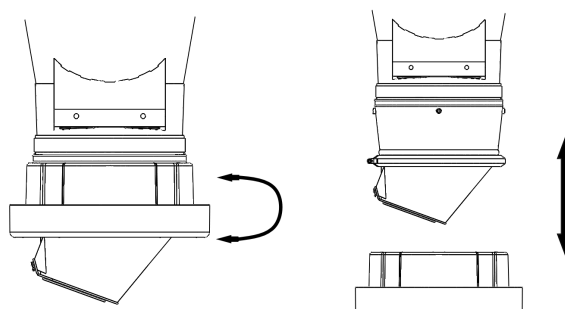

Puesta a punto/Mantenimiento

Limpieza

Cuando limpie y mantenga la máquina, apáguela y quite el contacto.

Cambio de los filtros

El filtro fino se debe cambiar por lo menos una vez al año. Solo se deben utilizar filtros originales. El filtro HEPA se debe cambiar al cabo de 300 horas.



AVISO

El cambio de los filtros solo lo debe realizar personal formado. Utilice una mascarilla protectora y el equipo adecuado.

Afloje y levante la parte superior para poder acceder sin problemas al filtro. Levante el filtro en posición recta hacia arriba. Si es necesario, enrosque una bolsa de plástico sobre el ciclón para evitar esparcir el polvo del filtro. Cuando cambie el filtro, verifique el envasado. Un envasado que no sea estanco puede provocar emisiones de polvo peligroso. No utilice nunca envases viejos ni falsificados. Los filtros cambiados se deben guardar en una bolsa de plástico que se debe sellar. Consulte las instrucciones a continuación.

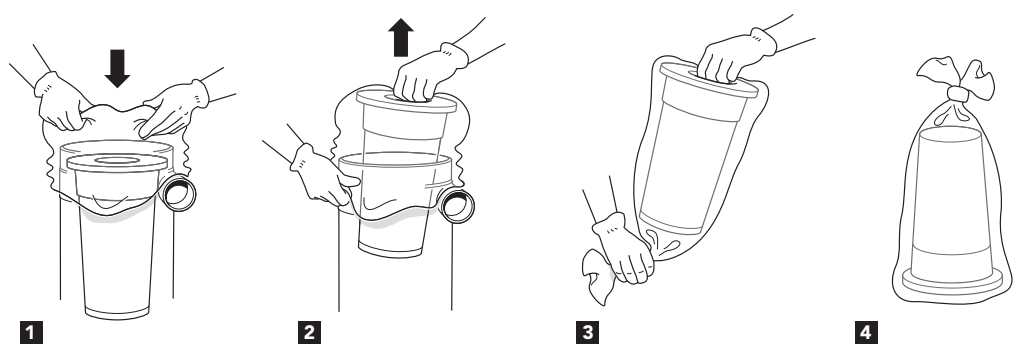

Motor

Para los motores del ventilador, la vida útil típica de los cepillos originales es de 600-700 horas. El cepillo se puede cambiar. Para el segundo paquete del cepillo, la vida útil es de aprox. 400 horas y para el tercer paquete del cepillo es de unas 300 horas. Después de este tiempo, el colector se desgasta hay que cambiar el motor.

Sobrecalentamiento

Si la máquina corre el riesgo de sobrecalentarse (por ejemplo, debido a un fuerte estrangulamiento), el monitor de temperatura se dispara y la máquina se detiene. Entonces es importante que el operador presione el interruptor de encendido a la posición de APAGADO, saque el cable del enchufe y espere de 3 a 5 minutos para que la máquina se enfríe. Luego, el monitor de temperatura se reinicia presionando el botón RESET. Vuelva a ensamblar el cable de alimentación y reinicie la máquina presionando el interruptor de encendido a la posición de ENCENDIDO. en DC Tromb 600 hay 2 protectores térmicos y, por lo tanto, también hay 2 botones RESET (ver imagen).

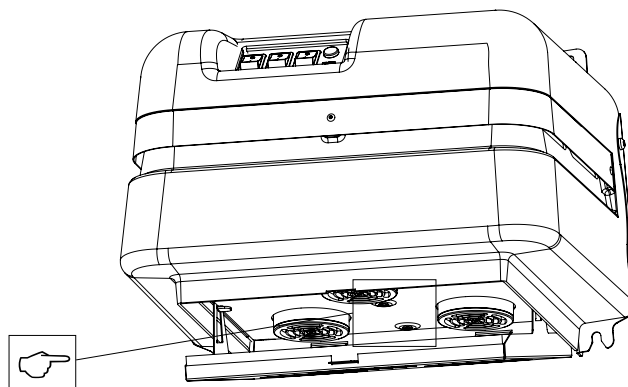

Verificación periódica

Verifique periódicamente que el cable de alimentación no esté dañado.

Se debe hacer una prueba del funcionamiento de la máquina y revisarse por lo menos una vez al año, ya que es una máquina para materiales perjudiciales para la salud. Las piezas desgastadas se deben sustituir. Nunca ponga en peligro las funciones y la vida útil. Utilice únicamente piezas originales.

Consumibles

Denominación	N.º de artículo
Manguito de conexión	2008
Manguito de conexión	2129
Manguera Ø=50	2013
Bolsa de plástico, 50 uds.	4314
Intellibag, 10 uds./rollo	43619
Bolsa plástico longopac 23m	432177
Motor, 1350W 230V 50/60Hz	44957

Para las piezas de repuesto, consulte el [sitio web de Dustcontrol](#).

Garantía

El período de garantía es de dos años y cubre los defectos de fabricación. La garantía se aplica siempre que la máquina se utilice de manera normal y reciba la puesta a punto requerida. No se sustituyen las piezas que han sufrido un desgaste normal. Las reparaciones las deberán realizar Dustcontrol o una persona autorizada por Dustcontrol. De lo contrario, la garantía quedará anulada.

Motor

El(los) motor(es) del producto no están cubiertos por la garantía. La vida útil de un motor puede ser de 600 a 700 horas de funcionamiento. Póngase en contacto con Dustcontrol si necesita cambiar el motor.

DetECCIÓN Y RESOLUCIÓN DE PROBLEMAS

Problema	Causa	Solución
El motor no funciona.	La electricidad no está conectada.	Conecte la electricidad.
	Se ha averiado un motor.	Pruebe cada motor individualmente para ver cuál se ha roto. Reemplace el motor.
El motor se detiene inmediatamente después de arrancar.	Fusible defectuoso.	Cambie y ponga un fusible correcto.
El motor funciona pero la máquina no succiona.	La manguera de succión no está conectada.	Conecte la manguera.
El motor funciona pero la máquina succiona mal.	La manguera de succión tiene agujeros.	Cambie la manguera.
	Filtro obstruido.	Límpielo o cámbielo.
	La manguera de succión es demasiado larga o demasiado estrecha.	Cambie la manguera.
	La manguera está parcialmente obstruida.	Gire la manguera o límpiela.
	La parte superior de la máquina está mal montada.	Ajuste el ensamblaje.
	Se ha acumulado polvo en el ciclón.	Quite la parte superior y limpie el ciclón. Reemplace el múltiple.
El motor se detiene durante el funcionamiento.	Las válvulas de retención están dañadas.	
	El motor está sobrecalentado.	Verifique que la máquina no esté acelerada y espere hasta que la máquina se haya enfriado (aprox. 30 min).
La máquina expulsa polvo.	El filtro se ha aflojado o se ha roto.	Verifíquelo y sustitúyalo de ser preciso.
Ruido anormal procedente de la máquina.		Concierte una cita para que la pongan a punto.

Reservele/Spare parts/Ersatzteile/Pièces de rechange/Recambios/Varasat/
Reserveonderdelen/Reserveedeler/Reservdelar

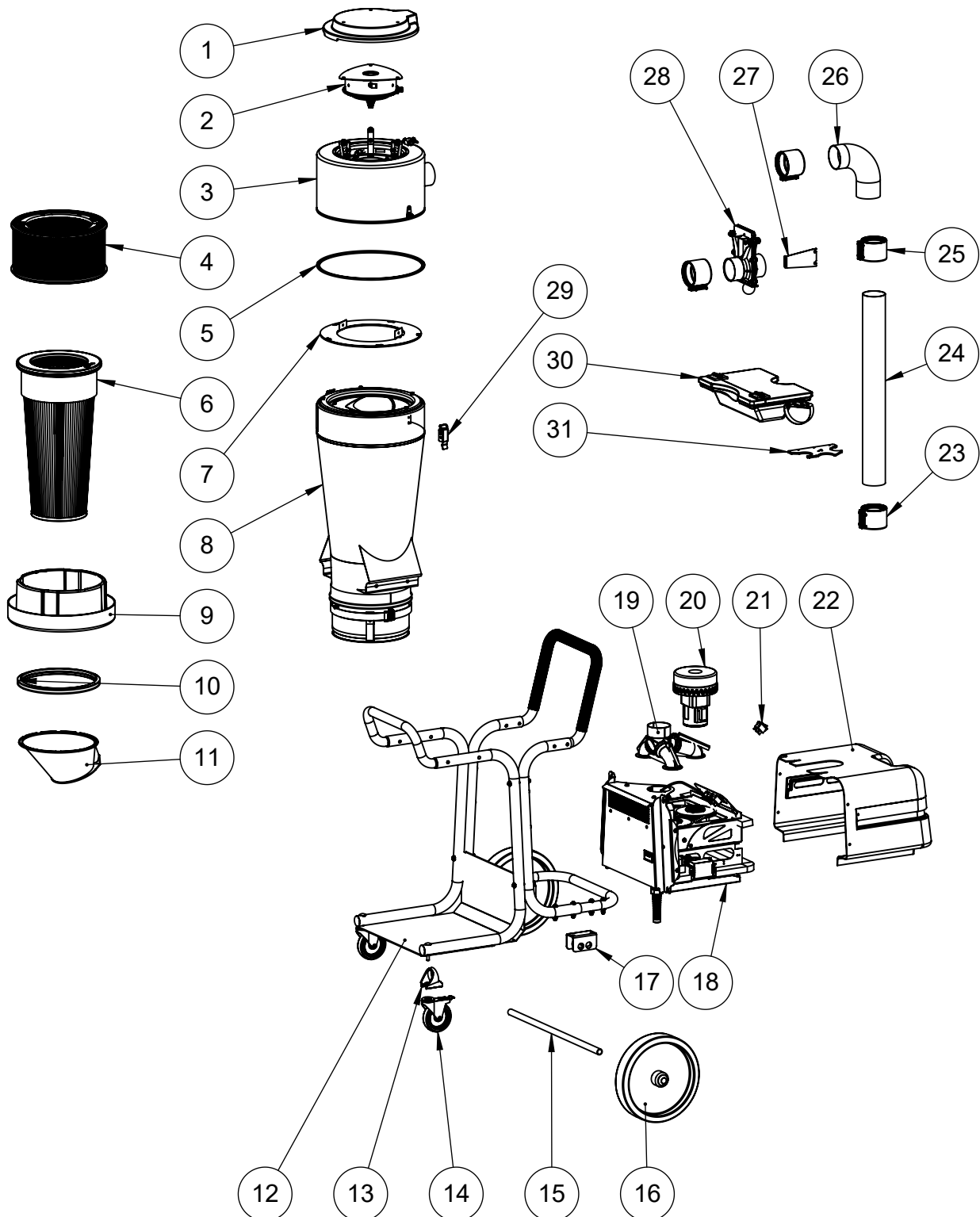

Svenska

Nummer	Art nr	Benämning
1	45003	Plastlock
2	42768	Rensningssystem
3	45463	Lock Komplet
4	44016	HEPA filter
5	44704	Packning
6	44017	Finfilter Polyester
7	45400	Stödring Tromb
8	45492	Cyklon Grund
9	432175	Longopachållare Mini
10	4866	Gummimanschett
11	42012	Kona med klaff
12	44665 + 44569-1	Chassi Standard
13	44688	Sugrörshållare
14	42267	Länkhjul D=75
15	40577	Axel
16	40497	Hjul D=300
17	44547-1	Hjulfäste
18	45461	Motorpaket Komplet
19	45468	Grenrör
20	44957	Motor, 1350W 230V 50/60Hz
21	422241	Strömbrytare
22	45388	Motorkåpa
23	3007	Rörskarv 76
24	45149	Inloppsror
25	3007-1	Rörskarv 76 utan gummi
26	45072	Slang
27	45031	Stödplåt
28	804300	Skjutspjäll 76
29	42366	Excenterlås
30	44961	Tillbehörslåda Komplet
31	44692	Rörhållare

English

Number	Part No.	Description
1	45003	Plastic cover
2	42768	Cleaning system
3	45463	Cover complete
4	44016	HEPA filter
5	44704	Gasket
6	44017	Fine filter, polyester
7	45400	Support Tromb
8	45492	Cyclone Basic
9	432175	Longopac holder, mini
10	4866	Rubber cuff
11	42012	Cone with flap
12	44665 + 44569-1	Chassis standard
13	44688	Suction pipe holder
14	42267	Castor wheels D=75
15	40577	Axle
16	40497	Wheel D=300
17	44547-1	Wheel bracket
18	45461	Complete motor package
19	45468	Branch pipe
20	44957	Motor, 1350W 230V 50/60Hz
21	422241	Switch
22	45388	Motor cover
23	3007	Pipe joint 76
24	45149	Inlet pipe
25	3007-1	Pipe joint 76 without rubber
26	45072	Hose
27	45031	Support plate
28	804300	Sliding damper 76
29	42366	Excenter lock
30	44961	Accessory box, complete
31	44692	Pipe holder

Español

Número	N.º de artículo	Denominación
1	45003	Cubierta de plástico
2	42768	Sistema de purificación
3	45463	Cubierta completa
4	44016	Filtro HEPA
5	44704	Junta
6	44017	Filtro fino de poliéster
7	45400	Trombo de apoyo
8	45492	Ciclón Básico
9	432175	Soporte Longopac Mini
10	4866	Puño de goma
11	42012	Cono con aleta
12	44665 + 44569-1	Chasis estándar
13	44688	Soporte del tubo de aspiración
14	42267	Ruedas giratorias D=75
15	40577	Eje
16	40497	Rueda D=300
17	44547-1	Soporte de rueda
18	45461	Paquete completo del motor
19	45468	Colector
20	44957	Motor, 1350W 230V 50/60Hz
21	422241	Cambiar
22	45388	Cubierta del motor
23	3007	Unión de tubería 76
24	45149	Tubo de entrada
25	3007-1	Junta de tubería 76 sin goma
26	45072	Manguera
27	45031	Placa de soporte
28	804300	Amortiguador deslizante 76
29	42366	Cerradura excéntrica
30	44961	Caja de accesorios completa
31	44692	Soporte de tubería

Dustcontrol Worldwide



AT

Dustcontrol Ges.m.b.H.
info@dustcontrol.at
www.dustcontrol.at



AU

Archquip – All Preparation Equipment
www.allpreparationequipment.com.au



BENELUX

Dust Solutions BV
www.dustsolutions.nl



BG

Metaltech 14 Ltd.
metaltex14@abv.bg
www.dustcontrolbg.com



CA Dustcontrol

Canada Inc.
info@dustcontrol.ca
www.dustcontrol.ca



CH

Rosset Technik Maschinen
Werkzeuge AG
info@rosset-technik.ch
www.rosset-technik.ch



CL

Beckart Tecnología Ambiental S.A.
ambitec@ambitec.cl
www.ambitec.cl



CN

Suzhou Dustcollect Filtration
Technology Co. Ltd.
wang@dustcollect.cn
www.dustcollect.cn



CZ / SK Ener

Group CZ, S.R.O. Infolinka:
+420 602 795 800
info@energrou.cz
www.prumysloveodsavani.cz/



DE

Dustcontrol GmbH
info@dustcontrol.de
www.dustcontrol.de



DK

Construction – Erenfred Pedersen A/S
info@ep.dk
www.ep.dk

Industry – Dansk Procesventilation ApS
info@dansk-procesventilation.dk
www.dansk-procesventilation.dk



EE

G-Color Baltic OÜ
sales@g-color.ee
www.g-color.ee



ES

Barin, s.a.
info@barin.es
www.barin.es



GB

Dustcontrol UK Ltd.
sales@dustcontrol.co.uk
www.dustcontrol.co.uk



GR

Mavrogiannakis S.A
ekttox@enternet.gr
www.ekttoxetfis.com.gr



FI

Dustcontrol FIN OY
dc@dustcontrol.fi
www.dustcontrol.fi



FR

Construction – SMH Equipements
info@abequipements.com
www.smhequipements.com

Industry – Dustcontrol AB
info@dustcontrol.fra
www.dustcontrol.fra



HR

Kermek d.o.o.
kruno.nedeljko@kermek.com
www.kermek.com



HU

Vandras Kft
vandras@t-online.hu
www.vandras.hu



IN

Advance Ventilation Pve Ltd.
sales@advanceventilation.com
www.advanceventilation.com



IT

Airum srl
info@airum.com
www.airum.com



KR

ESH Engineering Co.
eshengco@gmail.com
www.eshengco.com



LT

UAB Hidromega
info@hidromega.lt
www.hidromega.lt



LV

SIA Reaktivs
reaktivs@reaktivs.lv
www.reaktivs.lv



MY, ID

Stada EnviroSpace Bhd
info@stada.com.my
www.stada.com.my



NO

Teijo Norge A.S
firmapost@teijo.no
www.teijo.no



NZ

Artizan Diamond Tools
enquiry@artizandiamond.co.nz
www.artizandiamond.co.nz



PE

Efixo
contacto@efixo.pe
www.efixo.pe



PH

Sweden Concrete Machines Inc.
peringe@packoskick.se
www.swedenconcretemachines.ph



PL

Bart Sp. z. o.o.
info@bart-vent.pl
www.bart-vent.pl



PT

Metec-Mecano Técnica, Lda.
geral@metec.pt
www.metec.pt



RO

AWS Elektrotechnik
office@awstehnik.ro
www.awstehnik.ro

General Contractor Industry SRL
office@gci-grup.ro
www.gci-grup.ro



RS

Enel Alati
eneldoo@eunet.rs
www.eneldoo.rs



RU

Centre Vacuum System
panov.g@movers-td.com
www.dustcontrolrus.ru



SE

Dustcontrol AB
info@dustcontrol.se
www.dustcontrol.com



SG

Stada EnviroSpace Pte Ltd
Info@stada.com.my
www.stada.com.my



TW

Goodland Enterprise Co., Ltd.
sales@goodland.com.tw
www.goodland.com.tw



TH

MCON Intertrade Co., Ltd.
sales@mconintertrade.com
www.mconintertrade.com



TR Ventek

Mühendislik Ltd.
info@ventek.com.tr
www.ventek.com.tr



AE

Global Enterprises Trading Co L.L.C.
sales@globalentco.com
www.globalentco.com

GEM
Industrial Equipment Trading Co. Tel:
+971 4 8840 474
Email: gemuae@eim.ae



UA

MBK Obshemashkontrakt, JSC
zao@omk.dp.ua
www.omk.dp.ua



US

Dustcontrol Inc.
info@dustcontrolusa.com
www.dustcontrol.us



VN

Tayhostar JSC
tayhostar@tayhostar.vn
www.tayhostar.vn

Please contact the head office
in Sweden if you do not find a
distributor in your area.
info@dustcontrol.se