



**WACKER
NEUSON**

5100042939	100
09.2018	

**Single Direction Plates
Vorwärtslaufende Platten
Planchas Vibradoras Unidirecc
Plaques Vibrantes à sens de ma**

AP1840e

**Parts Book
Ersatzteile
Lista de Repuestos
Liste de Pièces de Rechange**

www.wackerneuson.com

A nameplate listing the Model Number, Item Number, Revision, and Serial Number is attached to each unit. Please record the information found on this plate so it will be available should the nameplate become lost or damaged. When ordering parts or requesting service information, you will always be asked to specify the model, item number, revision number, and serial number of the unit.

Ein Typenschild mit Typ, Artikelnummer, Version und Maschinen-Nummer ist an jedem Gerät angebracht. Die Daten von diesem Schild bitte notieren, damit sie auch bei Verlust oder Beschädigung des Schildes noch vorhanden sind. Der Typ, die Artikel-Nummer, die Versions- Nummer und die Maschinen-Nummer sind bei der Ersatzteilbestellung oder Nachfragen bezüglich Service-Informationen stets erforderlich.

Una placa de identificación con el modelo, número de referencia, nivel de revisión y número de serie ha sido añadida en cada máquina. Favor de anotar los datos en la placa en caso de que la placa de identificación sea destruida o perdida. En todos los pedidos para repuestos necesita siempre el modelo, el número de referencia, el nivel de revisión y el número de serie de la máquina en cuestión.

Une plaque signalétique mentionnant le modèle, le numéro de référence, le niveau de révision et le numéro de série est fixée sur chaque machine. Veuillez noter les informations relevées sur cette plaque de façon à ce qu'elles soient toujours disponibles si la plaque signalétique venait à être perdue ou endommagée. Lorsque vous commandez des pièces détachées ou vous sollicitez des informations après-vente, on vous demandera toujours de préciser le modèle, le numéro de référence, le niveau de révision et le numéro de série de la machine.

***My machine's numbers are / Die Nummern meines Gerätes sind /
Los números de mi máquina son / Les numéros de ma machine son :***



Part Numbers appearing in boldface type are recommended spare parts. This means that these parts are subject to wear under normal operating conditions and may require periodic service or replacement. It is recommended that these items be stocked to meet the expected service requirements of this model. Actual stocking quantities of these and other parts used in more extensive repairs will depend on the service practices of each customer.

Bei den in den Ersatzteillisten fettgedruckten Nummern handelt es sich um empfohlene Ersatzteile. Dies bedeutet, daß diese Teile bei normalen Anwendungsbedingungen natürlicher Abnutzung ausgesetzt sind und gelegentlich ersetzt oder überarbeitet werden müssen. Es wird geraten, diese Teile auf Lager bereit zu haben, um für Service-Arbeiten an diesem Gerät vorbereitet zu sein. Lagerbestände für diese und andere Teile, welche für ausgiebigere Reparaturarbeiten benötigt werden, können je nach Service-Gewohnheiten der einzelnen Kunden variieren.

Los números de partes en negritas en las Listas Ilustradas de Partes son los repuestos recomendados, ésto quiere decir que estas partes se desgastarán bajo circunstancias de funcionamiento normales y pueden requerir servicio periódico o su reemplazo. Se recomienda que el cliente mantenga un abastecimiento adecuado de estas partes para poder satisfacer la demanda requerida por el servicio a la máquina. La cantidad de repuestos que el cliente necesitará para reparaciones dependerá de la póliza de servicio de cada cliente.

Les numéros de pièces imprimés en caractères gras dans les Listes des Pièces Détachées de ce manuel sont les pièces détachées recommandées par la Wacker. Cela veut dire que ces pièces sont sujettes à usure dans des conditions de travail normales et peuvent nécessiter de l'entretien ou leur remplacement. Nous recommandons que vous disposez d'un stock de ces pièces pour pouvoir satisfaire la demande d'entretien de cette machine. Le client doit décider lui-même de la quantité exacte de pièces de rechange qu'il disposera dans ses stocks.

Vibration Plate Vibrationsplatte Plancha Vibradora Plaque Vibrante	8
Vibration Plate Vibrationsplatte Plancha Vibradora Plaque Vibrante	10
Frame cpl. Rahmen kpl. Chasis cpl. Châssis cpl.	12
Switch Schalter Interruptor Interrupteur	14
Converter cpl. Umformer kpl. Convertidor cpl. Convertisseur cpl.	16
Exciter cpl. Erreger kpl. Excitador cpl. Excitateur cpl.	18
Shackle cpl. Bügel kpl. Estribo cpl. Étrier cpl.	20
Labels Aufkleber Calcomanías Autocollants	22
Accessories Zubehör Accesorios Accessoires	25
Trolley cpl. Fahrgestell kpl. Dispositivo de Transporte cpl. Chassis cpl.	26
Water System cpl. Berieselungsanlage kpl. Sistema de Rociado cpl. Système Diffuseur cpl.	28
Urethane Pad Kit Gleitvorrichtung Placa de Deslizamiento Jeu de Tapis en Polyuréthane	30
Battery BP1000 Akku BP1000 Batería BP1000 Accumalteur BP1000	32
Battery charger Ladegerät Cargador par batería Chargeur de batteries	34

Battery charger Ladegerät Cargador par batería Chargeur de batteries	36
Battery charger C 48/13 US Ladegerät C 48/13 US Cargador par batería C 48/13 US Chargeur de batteries	40
handling case Transportkiste caja de transporte caisse de transport	44

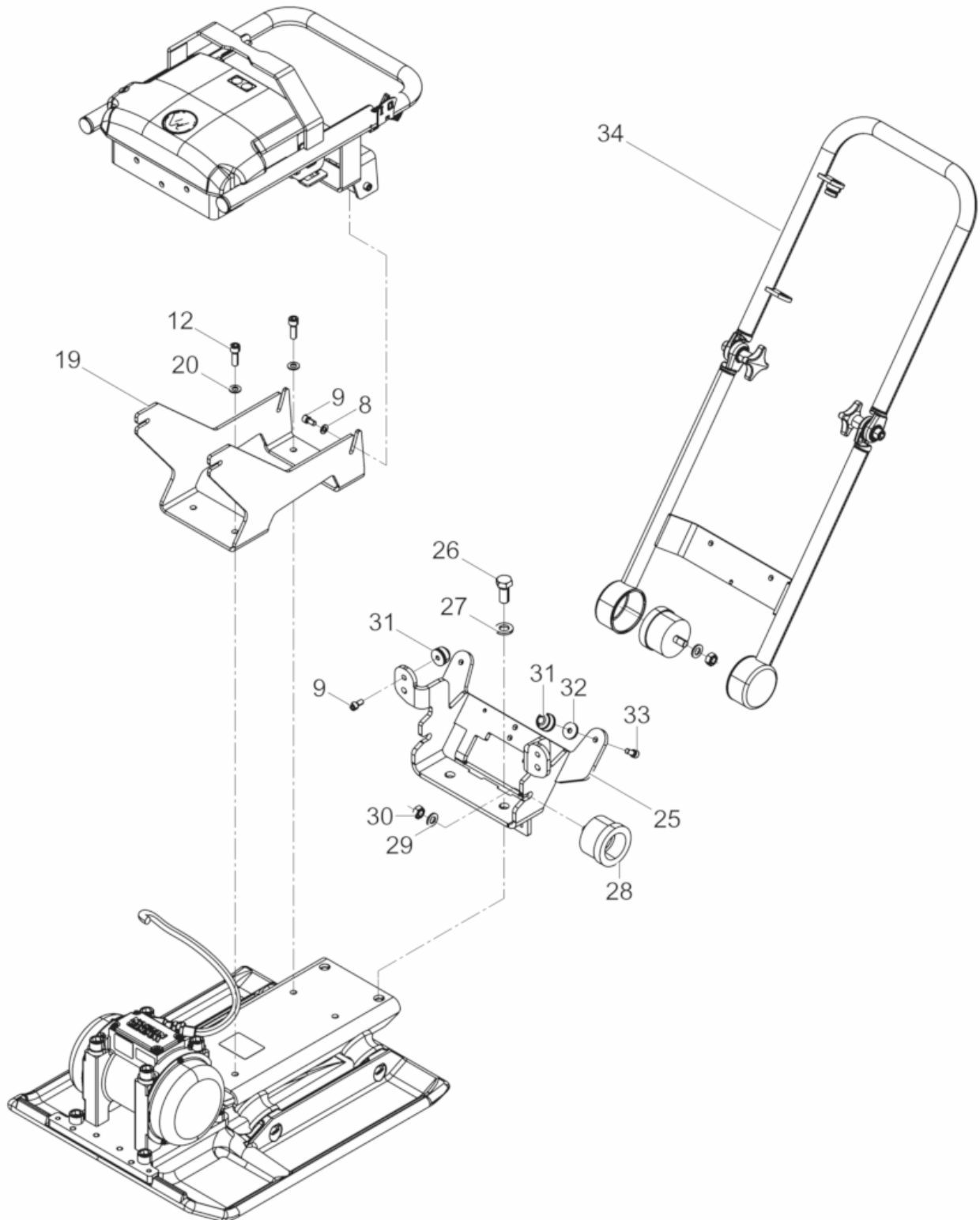

Ref. Pos.	Part No. Artikel Nr.	Qty. St.	Description Beschreibung	Descripción Description	Measurement/Abm.	Norm
					Torque/Drehm.	Sealant Schmierstoff
2	5100038300	1	Plate Blech	Chapa Tôle		
3	0011580	4	Cheese head screw Zylinderschraube	Tornillo cilíndrico Vis à tête cylindrique	M16 x 30 210Nm/155ft.lbs	ISO4762
8	0010622	4	Flat washer Scheibe	Arandela Rondelle		
9	0011544	6	Cheese head screw Zylinderschraube	Tornillo cilíndrico Vis à tête cylindrique	M8 x 16 25Nm/18ft.lbs	ISO4762
12	0011534	4	Cheese head screw Zylinderschraube	Tornillo cilíndrico Vis à tête cylindrique	M10 x 30 49Nm/36ft.lbs	ISO4762
19	5100040341	1	Plate Blech	Chapa Tôle		
20	0010621	4	Washer Scheibe	Arandela Rondelle		
25	0201824	1	Center Pole Console Deichselkonsole	Consola de Barra de Mando Console de Timon		
26	0011522	2	Hexagonal head cap screw Sechskantschraube	Tornillo hexagonal Vis à tête hexagonale	M16 x 35 210Nm/155ft.lbs	DIN933
27	0021988	2	Lock washer Sicherungsscheibe	Arandela de seguridad Rondelle d'arrêt	HS16	
28	0106557	2	Shockmount Gummi-Metall-Puffer	Tope caucho-metal Tampon métallique oscillant		
29	0010620	2	Flat washer Scheibe	Arandela Rondelle	12	ISO7090
30	0010884	2	Hexagon nut Sechskantmutter	Tuerca hexagonal Écrou hexagonal	M12	DIN934
31	0105056	4	Shockmount Anschlagpuffer	Amortiguador Silentbloc	M30 x 20	
32	0031632	2	Washer Scheibe	Arandela Rondelle		
33	0011543	2	Socket head screw Zylinderschraube	Tornillo hueco Vis à six-pans creux	M8 x 20 24Nm/18ft.lbs	ISO4762
34	0108269	1	Shackle cpl. Bügel kpl.	Estribo cpl. Étrier cpl.		

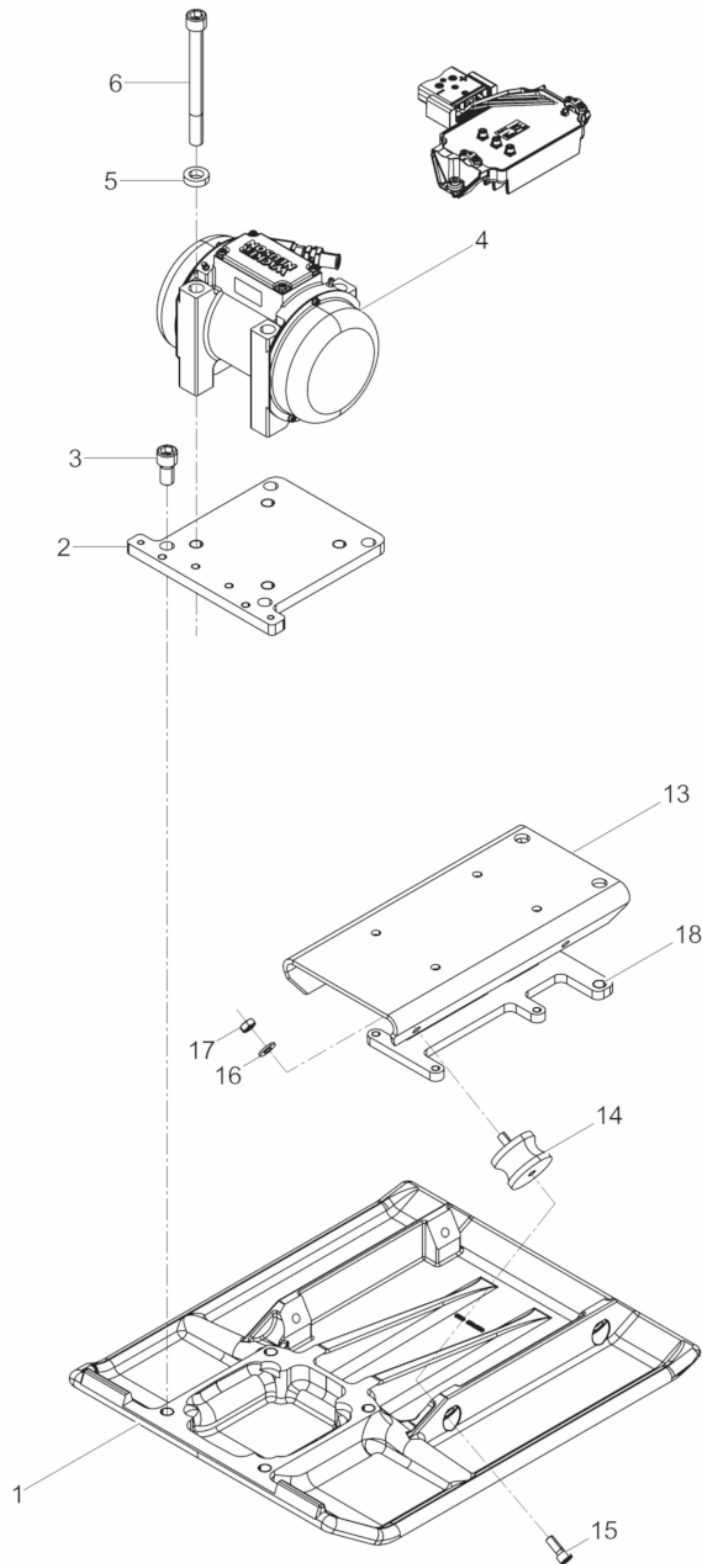

Ref. Pos.	Part No. Artikel Nr.	Qty. St.	Description Beschreibung	Descripción Description	Measurem./Abm.	Norm
					Torque/Drehm.	Sealant Schmierstoff
1	5100039342	1	Base plate Grundplatte	Placa base Plaque de base		
2	5100038300	1	Plate Blech	Chapa Tôle		
3	0011580	4	Cheese head screw Zylinderschraube	Tornillo cilíndrico Vis à tête cylindrique	M16 x 30 210Nm/155ft.lbs	ISO4762
4	5100038316	1	Exciter Erreger	Excitador Excitatrice		
5	0095182	4	Washer Scheibe	Arandela Rondelle	B18	DIN7989
6	0095457	4	Cheese head screw Zylinderschraube	Tornillo cilíndrico Vis à tête cylindrique	M16 x 170 210Nm/155ft.lbs	ISO4762
13	5100038301	1	Plate Blech	Chapa Tôle		
14	0037378	4	Shockmount Gummi-Metall-Kerbpuffer	Tope caucho-metal Tampon métallique oscillant	60 x 40	
15	0011535	4	Cheese head screw Zylinderschraube	Tornillo cilíndrico Vis à tête cylindrique		
16	0033988	4	Lockwasher Spannscheibe	Arandela elástica Rondelle de ressort	10	DIN6796
17	0010883	4	Hexagon nut Sechskantmutter	Tuerca hexagonal Écrou hexagonal		
18	5100038312	1	Plate Blech	Chapa Tôle		

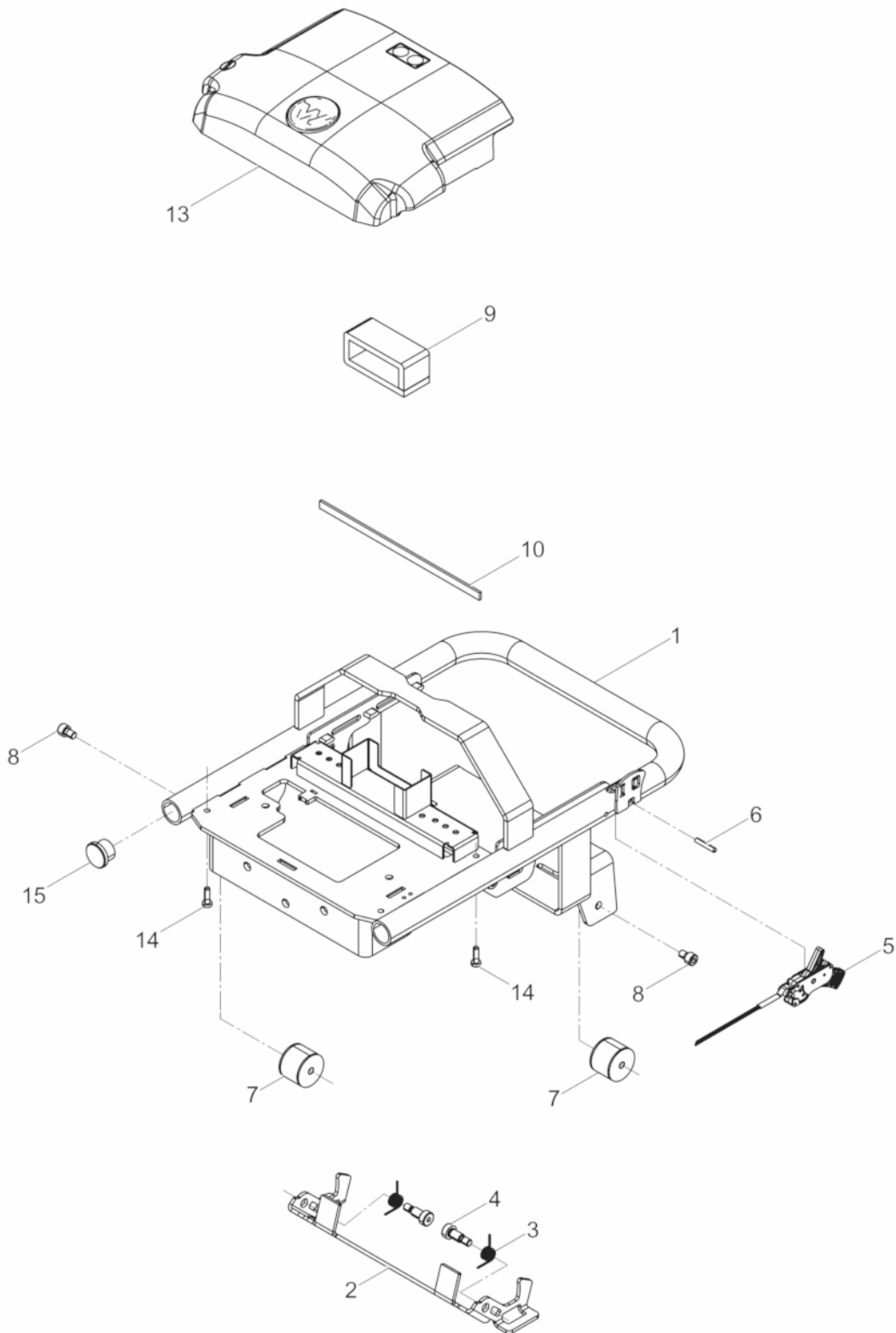

Ref. Pos.	Part No. Artikel Nr.	Qty. St.	Description Beschreibung	Descripción Description	Measurement./Abm.	Norm
					Torque/Drehm.	Sealant Schmierstoff
1	5100038308	1	Shackle Bügel	Estribo Étrier		
2	5100025574	1	Locking plate Sicherungsblech	Chapa de seguridad Tôle de sûreté		
3	5100025600	2	Leg spring Schenkelfeder	Resorte de brazo Ressort coude		
4	5100005556	2	Shim screw Passschraube	Tornillo de ajuste Vis dajustage	10x16	
5	5100002571	1	Switch Schalter	Interruptor Interrupteur		
6	5100009734	2	Grooved pin Passkerbstift	Pasador demiestriado Tenon à encoche	5x30	
7	0129818	4	Shockmount Gummi-Metall-Puffer	Tope caucho-metal Tampon métallique oscillant		
8	0013574	4	Cheese head screw Zylinderschraube	Tornillo cilíndrico Vis à tête cylindrique		
9	5100002878	1	Foam Schaumstoffeinsatz	Materia espumoso Mousse		
10	5100002886	1	Sealing tape long Dichtband lang	cinta de sello larga ruban isolant long		
13	5100001723	1	Protective Hood cpl. Schutzhaube kpl.	Cubierta Protectora cpl. Capot de Protection cpl.		
14	0222605	4	Oval head screw Linsenkopfschraube	Tornillo gota de seboatado Vis noyée lentiforme	M 6 x 20	
15	5100038315	2	Plug Lammelenstopfen	Tapón Bouchon		

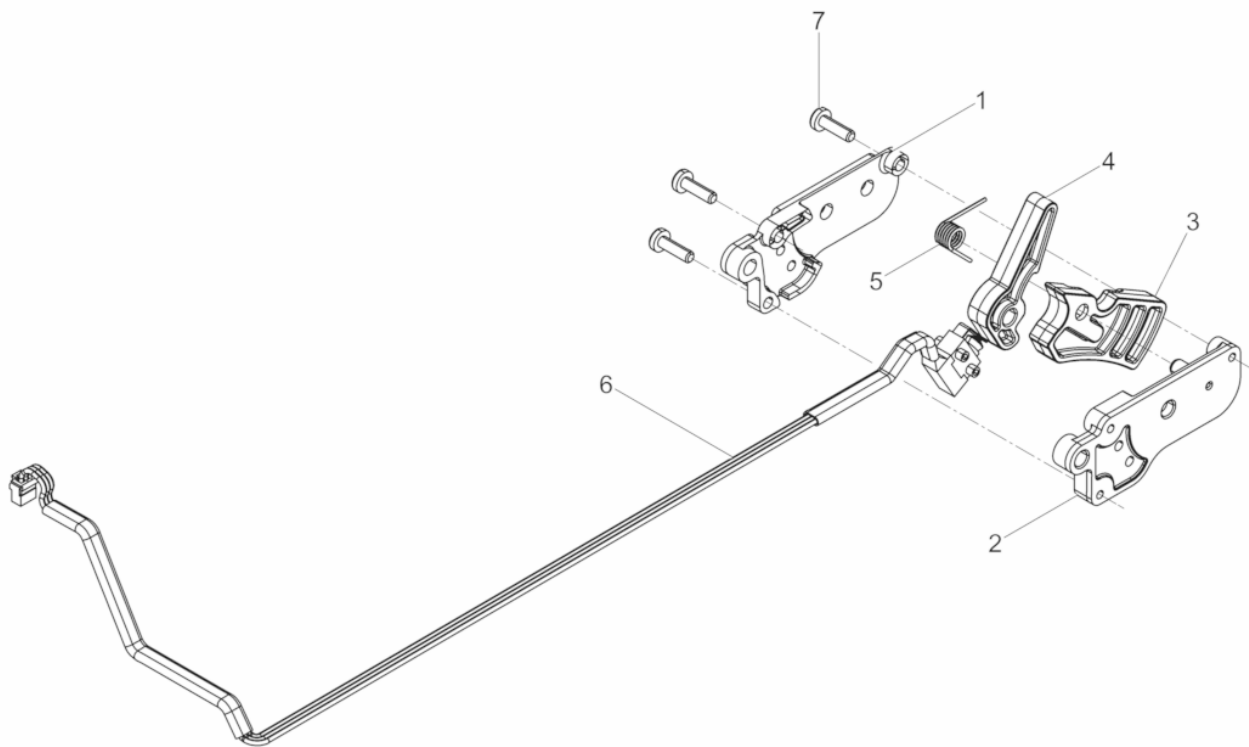

Ref. Pos.	Part No. Artikel Nr.	Qty. St.	Description Beschreibung	Descripción Description	Measurement./Abm.	Norm
					Torque/Drehm.	Sealant Schmierstoff
1	5100001729	1	Housing half right Gehäusehälfte rechts	Semi-carcasa derecha Demi manivelle droite		
2	5100001731	1	Housing half left Gehäusehälfte links	Semi-carcasa izquierda Demi manivelle gauche		
3	5100001735	1	Retainer Sicherung	Retén Dispositif de retenue		
4	5100001737	1	Shift lever Schalthebel	Palanca de cambios Lever de change		
5	5100003006	1	Leg spring Schenkelfeder	Resorte de brazo Ressort coude		
6	5100004436	1	Switch cpl. Schalter kpl.	Interruptor cpl. Interrupteur cpl.		
7	5100009739	3	Oval head screw Linsenkopfschraube	Tornillo gota de sebo Vis noyée lentiforme	3,5x12	

Converter cpl.
Umformer kpl.
Convertidor cpl.
Convertisseur cpl.

AP1840e

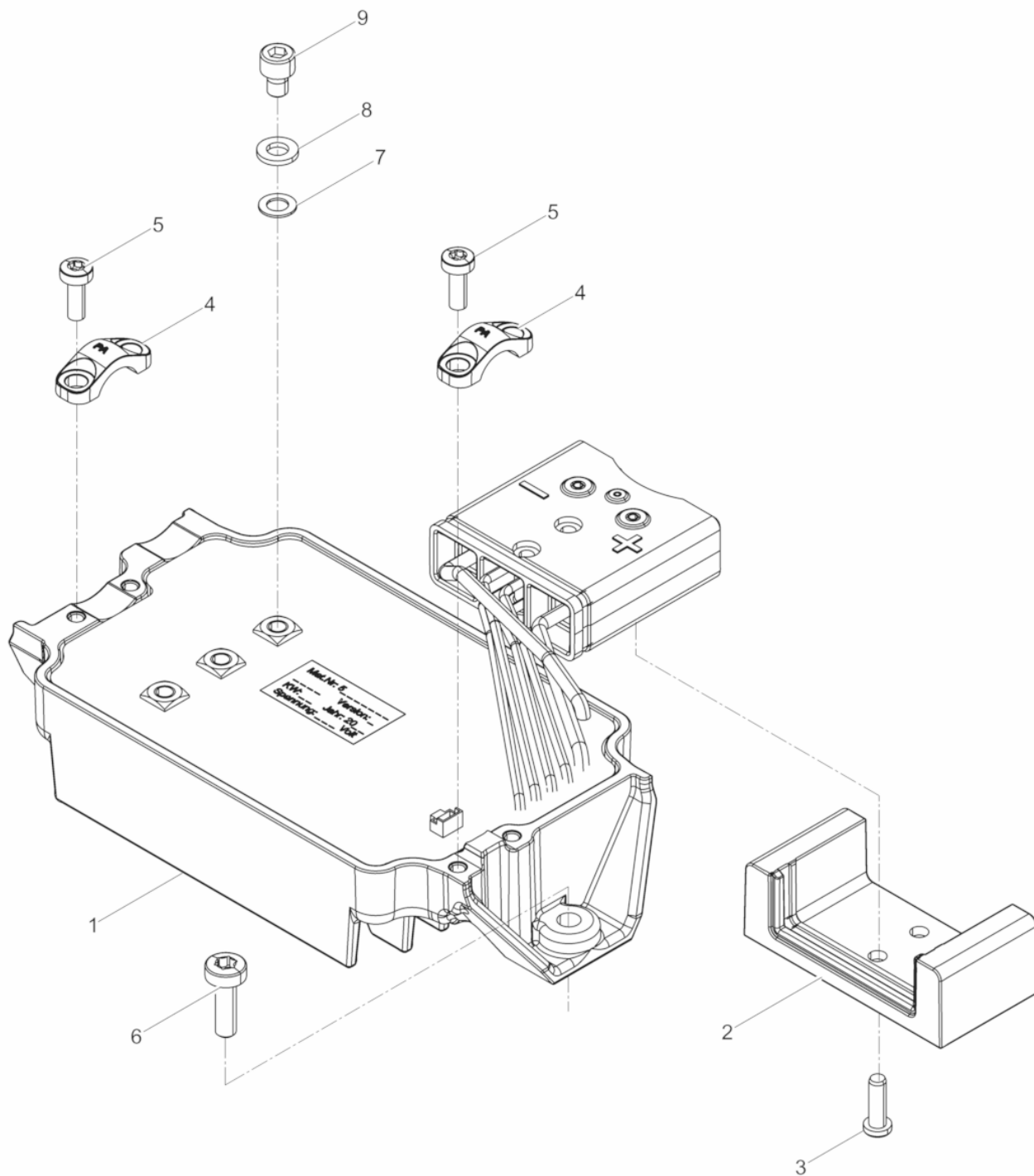

Ref. Pos.	Part No. Artikel Nr.	Qty. St.	Description Beschreibung	Descripción Description	Measurem./Abm.	Norm
					Torque/Drehm.	Sealant Schmierstoff
1	5100042449	1	Converter AP Umformer AP	Convertidor AP Convertisseur AP		
2	5100025637	1	Bracket Halterung	Soporte Équerre		
3	5100010127	2	Oval head screw Linsenkopfschraube	Tornillo gota de sebo Vis noyée lentiforme	5x16	
4	5100000179	2	Clamp Schelle	Abrazadera Agrafe		
5	0222073	4	Screw Schraube	Tornillo Vis	M5x14	
6	0108372	2	Pan head screw Flachkopfschraube	Tornillo de cabeza plana Vis lentiforme	M6 x 20	ISO7045
7	0202098	3	Toothed lock washer Zahnscheibe	Arandela dentada Rondelle à dents	A 6,4	
8	0010624	3	Flat washer Scheibe	Arandela Rondelle		
9	0014425	3	Cheese head screw Zylinderschraube	Tornillo cilíndrico Vis à tête cylindrique	10Nm/7ft.lbs	

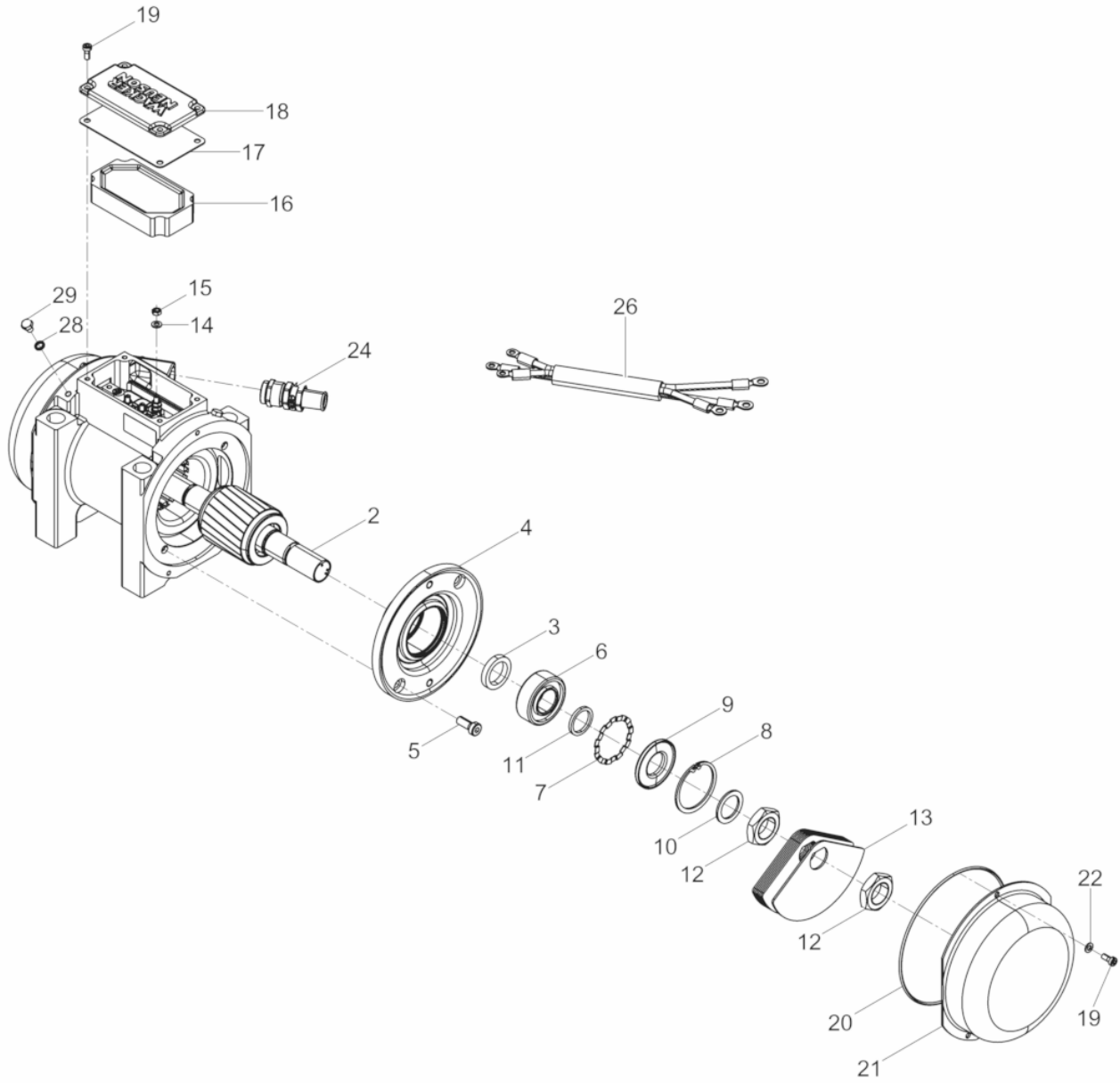

Ref. Pos.	Part No. Artikel Nr.	Qty. St.	Description Beschreibung	Descripción Description	Measurem./Abm.	Norm
					Torque/Drehm.	Sealant Schmierstoff
2	0068065	1	Motor armature Motorläufer	Inducido del motor Rotor		
3	0067915	2	Intermediary ring Zwischenring	Anillo distanciador Bague intermédiaire		
4	0067925	2	Bearing bracket Lagerschild	Placa de cojinete Bride palier		
5	0218693	4	Cheese head screw Zylinderschraube	Tornillo cilíndrico Vis à tête cylindrique	M 8x20 25Nm/18ft.lbs	DIN7984
6	0065842	2	Cylindrical roller bearing Zylinderrollenlager	Rodamiento cilíndricos Roulement à rouleaux		
7	0069297	2	Distance washer Abstandsscheibe	Arandela distanciador Rondelle intermédiaire		
8	2001047	2	Retaining ring Sicherungsring	Anillo de retención Bague d'arrêt	52 x 2	DIN472
9	0069296	2	Sealing lamina (Set) Dichtungslamelle (Satz)	Laminilla de estanqueidad (Juego) Disque d'étanchéité (Jeu)		
10	0095890	2	Ring Ring	Anillo Bague		
11	2004794	2	Supporting Washer Stützscheibe	Arandela de Soporte Disque D'Appui	S25 x 35	DIN988
12	0010820	4	Hexagon nut Sechskantmutter	Tuerca hexagonal Écrou hexagonal	M24 x 1,5	DIN936
13	0034236	16	Eccentric weight Unwucht	Masa excéntrica Balourd	2,0	
14	0012643	3	Flat washer Scheibe	Arandela Rondelle	5 25Nm/18ft.lbs	ISO7090
15	0012997	3	Hexagon nut Sechskantmutter	Tuerca hexagonal Écrou hexagonal	M5	ISO4032
16	0069291	1	Rubber isolator Gummiformteil	Aisladora de goma Isolateur en caoutchouc		
17	0068755	1	Seal Dichtung	Junta Joint		
18	0067945	1	Cover Deckel	Tapa Couvercle		
19	0095509	10	Cheese head screw Zylinderschraube	Tornillo cilíndrico Vis à tête cylindrique	M5 x 12 10Nm/7ft.lbs	DIN6912
20	0069617	2	O-ring O-Ring	Anillo-O Bague-O		
21	0219023	2	Bonnet cpl. Haube kpl.	Cubierta cpl. Capot cpl.		
22	0010625	6	Washer Scheibe	Arandela Rondelle		
24	0038054	1	Screw connection cpl. Verschraubung kpl.	Atornilladura cpl. Raccord vis cpl.		
26	5100039275	1	Power supply cable Zuleitungskabel	Cable de alimentación Câble damenée		
28	0021670	2	Usit-ring Usit-Ring	Anillo-Usit Bague-usit	6,7 x 10 x 1	
29	0013550	2	Hexagonal head cap screw Sechskantschraube	Tornillo hexagonal Vis à tête hexagonale	M6 x 8 10Nm/7ft.lbs	ISO4017

Shackle cpl.
Bügel kpl.
Estribo cpl.
Étrier cpl.

AP1840e

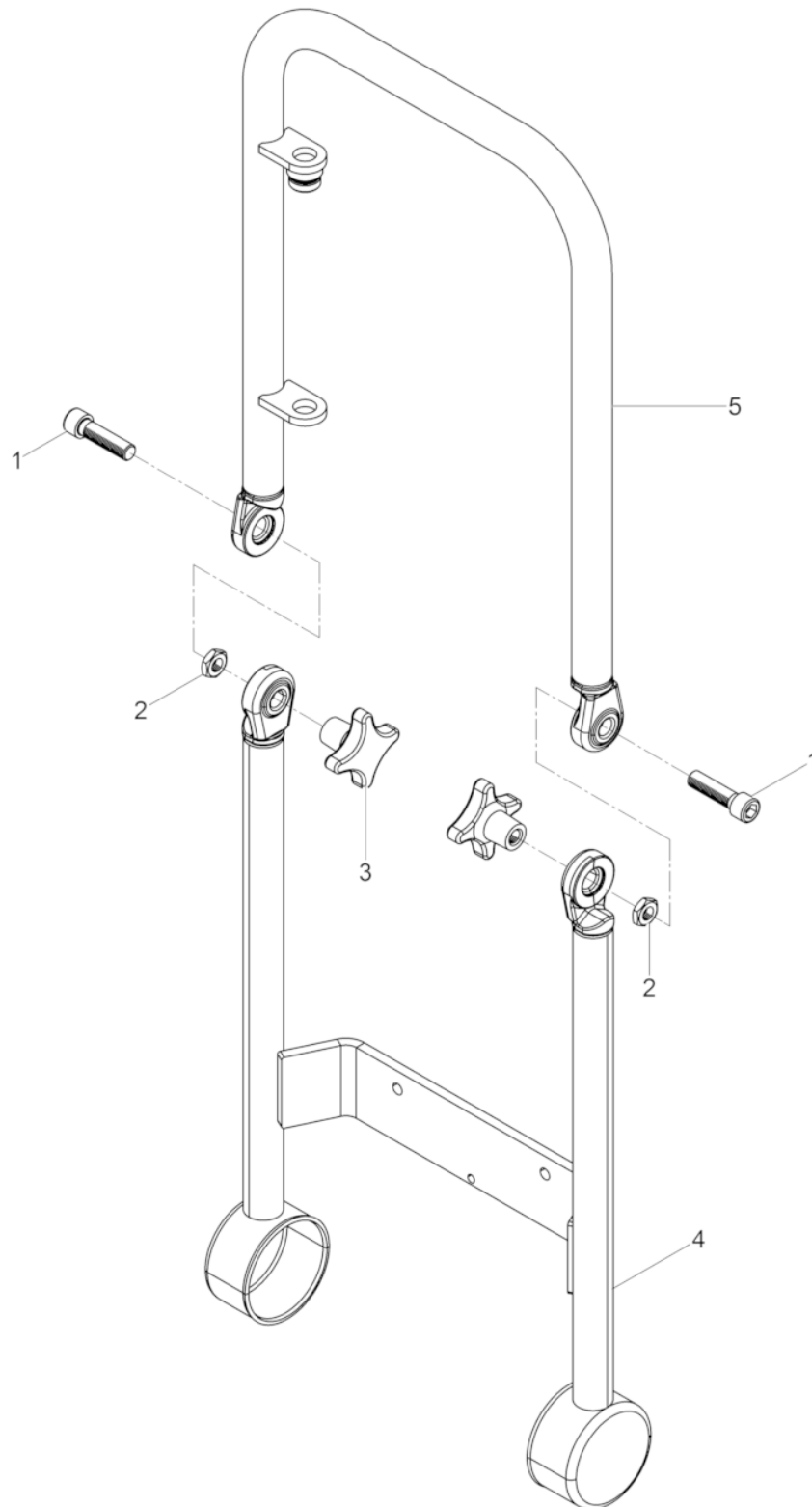

Ref. Pos.	Part No. Artikel Nr.	Qty. St.	Description Beschreibung	Descripción Description	Measurement/Abm.	Norm
					Torque/Drehm.	Sealant Schmierstoff
1	0011526	2	Cheese head screw Zylinderschraube	Tornillo cilíndrico Vis à tête cylindrique	M12 x 45 86Nm/63ft.lbs	ISO4762
2	0033349	2	Hexagon nut Sechskantmutter	Tuerca hexagonal Écrou hexagonal	M12	DIN439
3	0097454	2	Star-handle Kreuzgriff	Empuñadura Poignée étoile		
4	0108267	1	Shackle Bügel unten	Estribo Étrier		
5	0108268	1	Shackle Bügel oben	Estribo Étrier		

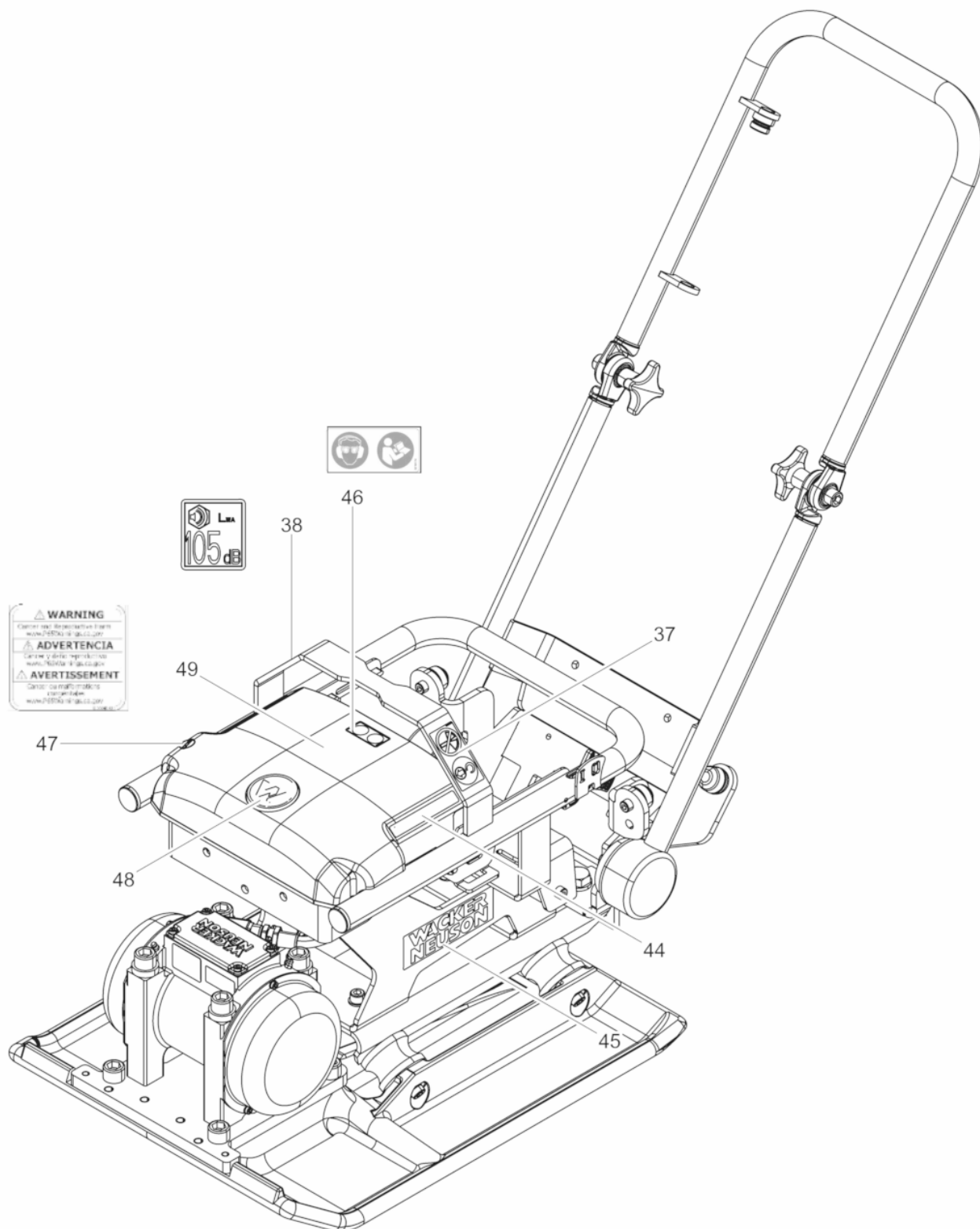

Ref. Pos.	Part No. Artikel Nr.	Qty. St.	Description Beschreibung	Descripción Description	Measurement./Abm.	Norm
					Torque/Drehm.	Sealant Schmierstoff
37	0219260	1	Labels Aufkleber	Calcomanias Autocollants		
38	0208195	1	Decal-Sound Power Level Aufkleber-Schalleistungspegel	Etiqueta autoadhesiva-nivel de potencia acúeética Autocollante-niveau sonore		
44	5100044258	2	Type Label Aufkleber Typ	Tipo etiqueta autoadhesiva Autocollant de type		
45	0213181	2	Label logo Aufkleber Logo	Calcomania Insigniaipo Autocollant Logo	40mm	
46	0219174	1	Labels Aufkleber	Calcomanias Autocollants		
47	5100009603	1	Label ECO Aufkleber ECO	Calcomania ECO Autocollant ECO		
48	0222085	1	Label Symbol Aufkleber Symbol	Calcomania Símbolo Autocollant Symbole		
49	5100045462	1	Label Label	Label Label		



**WACKER
NEUSON**

**Accessories
Zubehör
Accesorios
Accessoires**

Trolley cpl.
Fahrgestell kpl.

AP1840e

Dispositivo de Transporte cpl.
Chassis cpl.

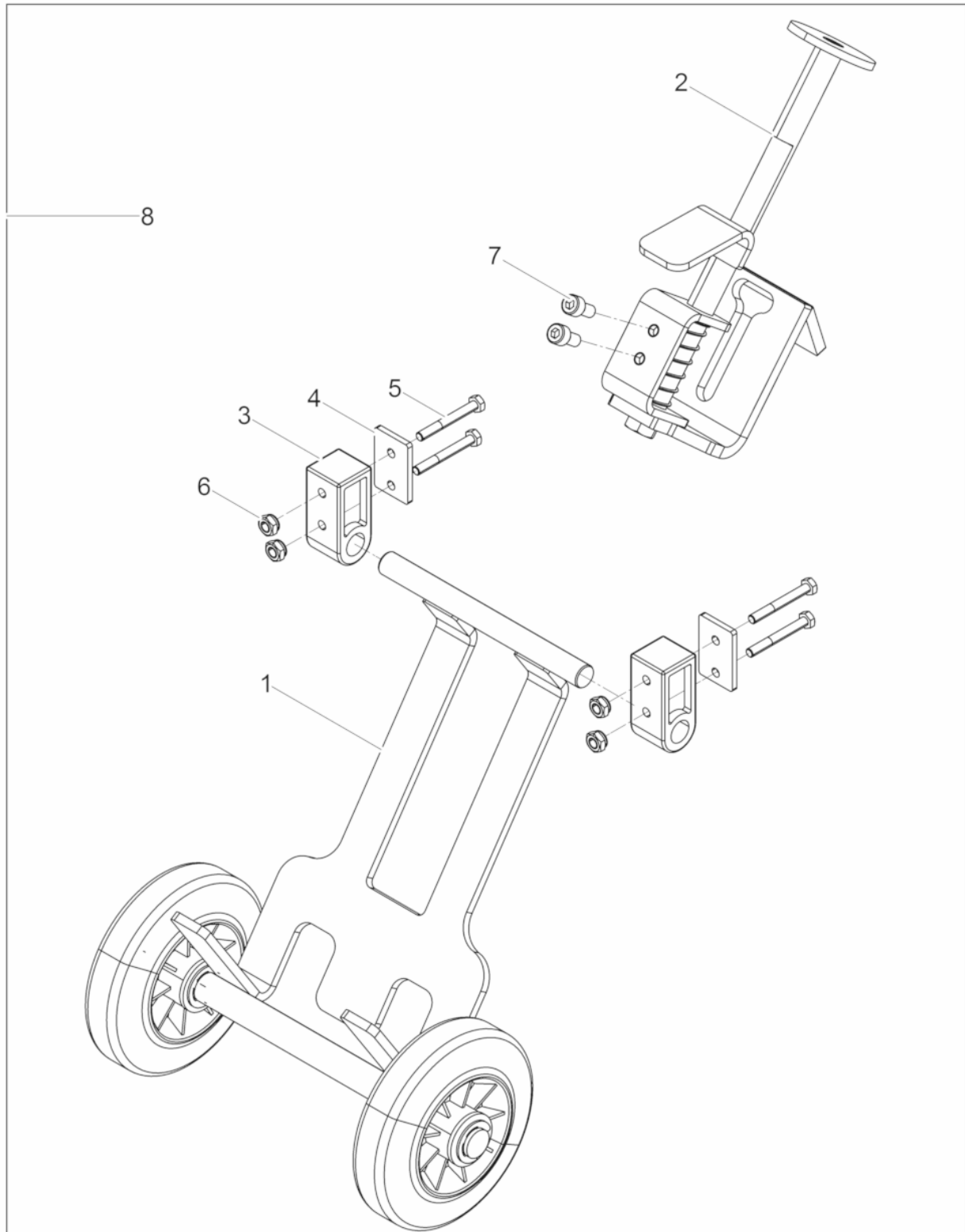

Ref. Pos.	Part No. Artikel Nr.	Qty. St.	Description Beschreibung	Descripción Description	Measurement./Abm.	Norm
					Torque/Drehm.	Sealant Schmierstoff
1	0108248	1	Trolley Fahrgestell	Dispositivo de transporte Chassis		
2	0108249	1	Lock cpl. Arretierung kpl.	Dispositivo de retención cpl. Dispositif d'arrêt cpl.		
3	0108286	2	Fixing device Halterung	Soporte Bague de retenue		
4	0108256	2	Bar Leiste	Listón Listeau		
5	0011331	4	Hexagonal head cap screw Sechskantschraube	Tornillo hexagonal Vis à tête hexagonale	M6 x 50 10Nm/7ft.lbs	DIN931
6	0010368	5	Hexagon nut Sechskantmutter	Tuerca hexagonal Écrou hexagonal	M6	DIN985
7	0011544	2	Cheese head screw Zylinderschraube	Tornillo cilíndrico Vis à tête cylindrique	M8 x 16 25Nm/18ft.lbs	ISO4762
8	0201979	1	Trolley cpl. Fahrgestell kpl.	Dispositivo de transporte cpl. Chassis cpl.		

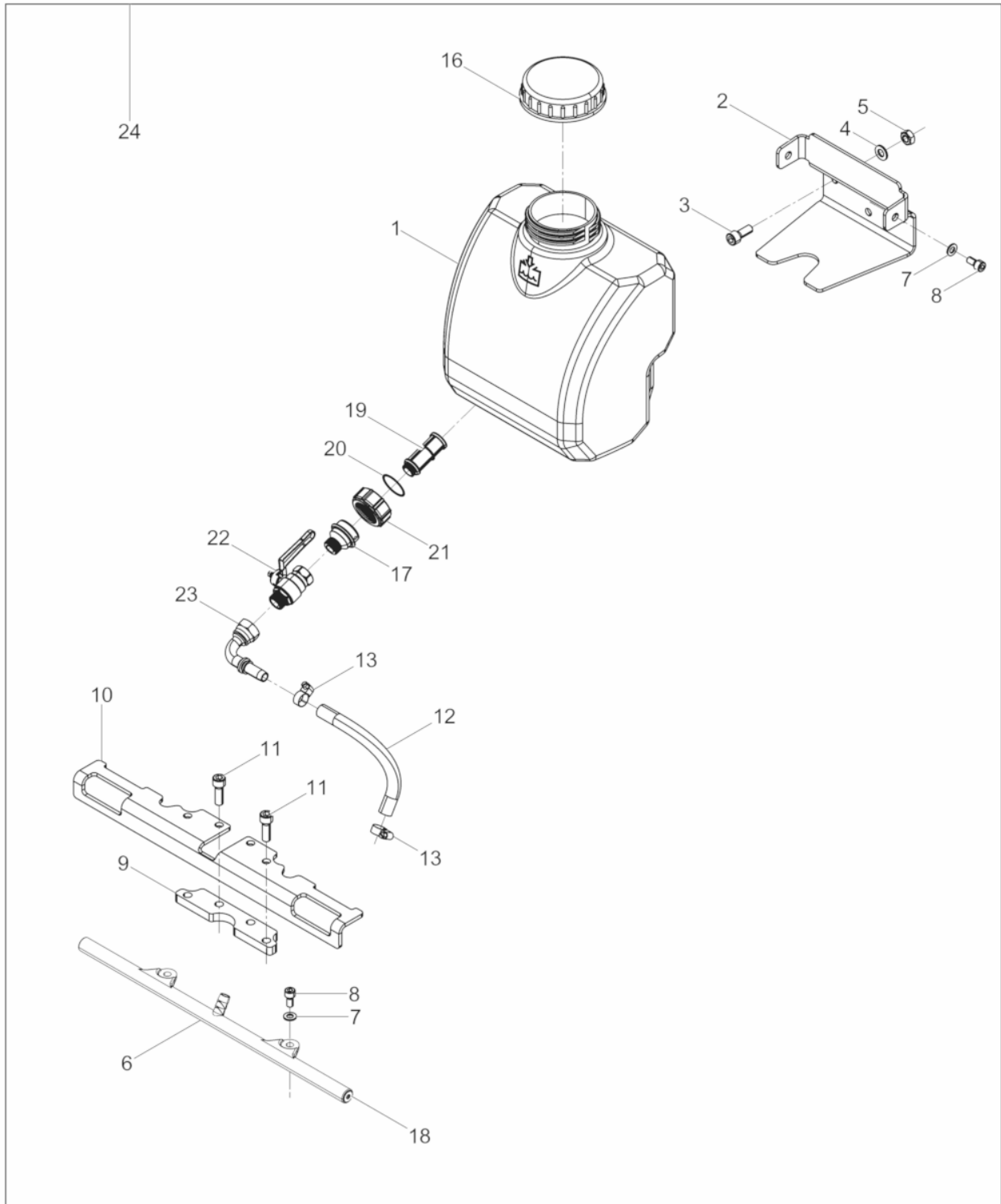

Ref. Pos.	Part No. Artikel Nr.	Qty. St.	Description Beschreibung	Descripción Description	Measurement./Abm.	Norm
					Torque/Drehm.	Sealant Schmierstoff
1	5100028898	1	Watertank Wassertank	Tanque de agua Reservoir à eau		
2	5100040447	1	Plate Blech	Chapa Tôle		
3	0011535	3	Cheese head screw Zylinderschraube	Tornillo cilíndrico Vis à tête cylindrique		
4	0010621	3	Washer Scheibe	Arandela Rondelle		
5	0010883	3	Hexagon nut Sechskantmutter	Tuerca hexagonal Écrou hexagonal		
6	5100030809	1	Spinkler System cpl. Berieselung kpl.	Systema de Riego cpl. Installation d'Arrosage cpl.		
7	0010622	4	Flat washer Scheibe	Arandela Rondelle		
8	0011544	4	Cheese head screw Zylinderschraube	Tornillo cilíndrico Vis à tête cylindrique	M8 x 16 25Nm/18ft.lbs	ISO4762
9	5100038313	1	Bar Leiste	Listón Listeau		
10	5100039343	1	Bar Schutzleiste	Listón Listeau		
11	0011534	4	Cheese head screw Zylinderschraube	Tornillo cilíndrico Vis à tête cylindrique	M10 x 30 49Nm/36ft.lbs	ISO4762
12	5100028892	1	Water Hose Wasserschlauch	Manguera de agua Tuyau d'eau		
13	0016837	2	Clamp Schneckengewindeschelle	Abrazadera Agrafe	12-20	
16	0068351	1	Screwed cover Schraubdeckel	Tapa roscable Couvercle fileté		
17	5100028921	1	Flange Flansch	Brida Bride		
18	5100029615	2	Plug Einschraubstopfen	Tapón Bouchon		
19	5100028890	1	water filter Wasserfilter	filtro de agua Filtre		
20	5100028892	1	Water Hose Wasserschlauch	Manguera de agua Tuyau d'eau		
21	5100028920	1	Cap screw Überwurfmutter	Tuerca de racor Écrou d'accouplement		
22	5100028889	1	Ball valve Kugelhahn	Llave esférica Robinet à boisseau spherique		
23	5100028897	1	Connector Pressnippel	Conector Connexion		
24	5100044263	1	Spinkler System cpl. Berieselung kpl.	Systema de Riego cpl. Installation d'Arrosage cpl.		

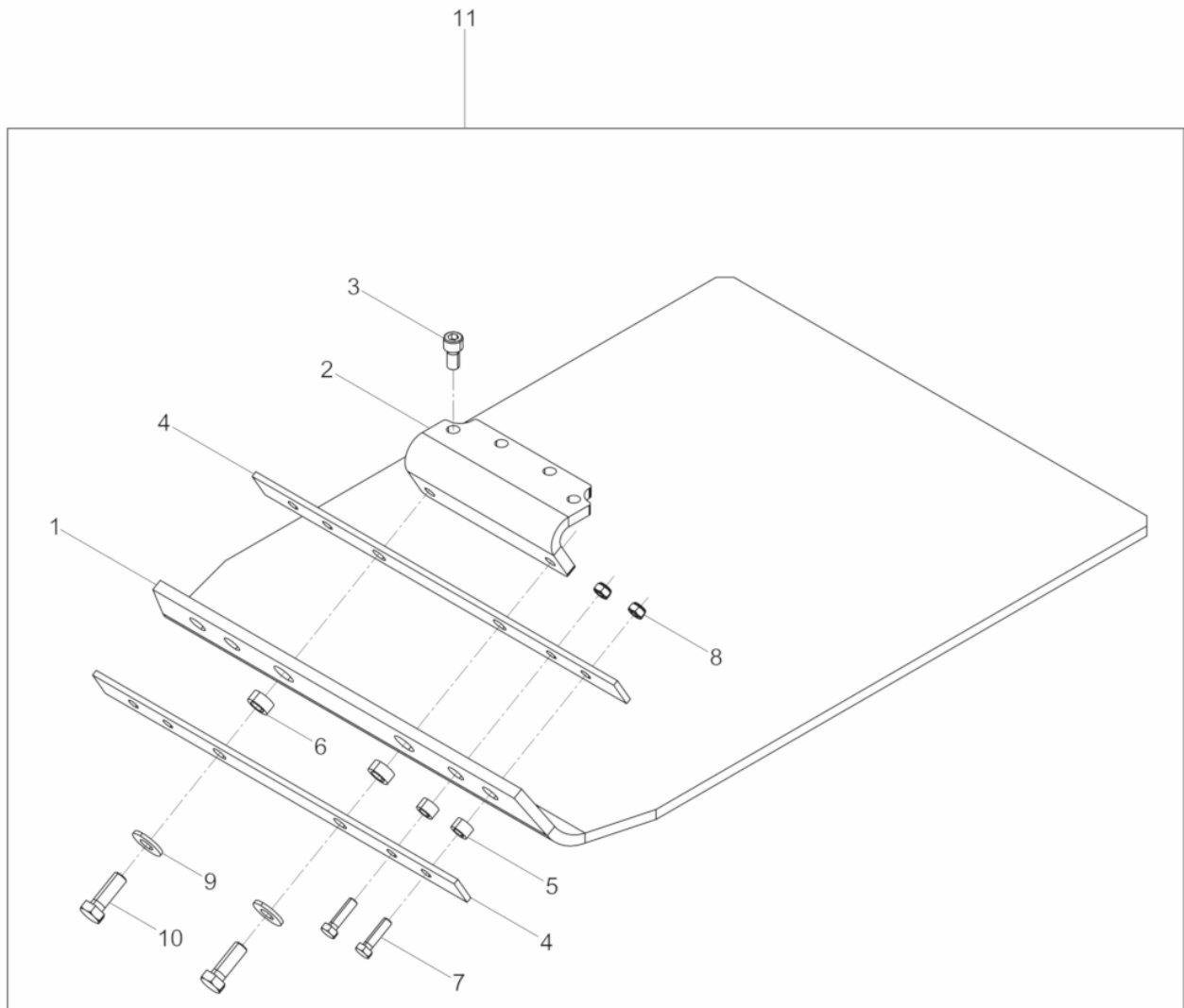

Ref. Pos.	Part No. Artikel Nr.	Qty. St.	Description Beschreibung	Descripción Description	Measurement./Abm.	Norm
					Torque/Drehm.	Sealant Schmierstoff
1	5000047585	1				
2	5100041893	1	Angle Winkel	Ángulo Coude		
3	0011536	4	Cheese head screw Zylinderschraube	Tornillo cilíndrico Vis à tête cylindrique	M10 x 20 49Nm/36ft.lbs	ISO4762
4	0047575	2				
5	0047577	4	Bushing Buchse	Buje Douille		
6	0047578	2	Bushing Buchse	Buje Douille		
7	0011456	4	Hexagonal head cap screw Sechskantschraube	Tornillo hexagonal Vis à tête hexagonale		
8	0033356	4	Hexagon nut Sechskantmutter	Tuerca hexagonal Écrou hexagonal		
9	0031565	2	Lockwasher Spannscheibe	Arandela elástica Rondelle de ressort	12	DIN6796
10	0011422	2	Hexagonal head cap screw Sechskantschraube	Tornillo hexagonal Vis à tête hexagonale	M12 x 35 86Nm/63ft.lbs	DIN933
11	5100044264	1	Urethane Pad Kit cpl. Gleitvorrichtung kpl.	Placa de Deslizamiento cpl. Jeu de Tapis en Polyuréthane		

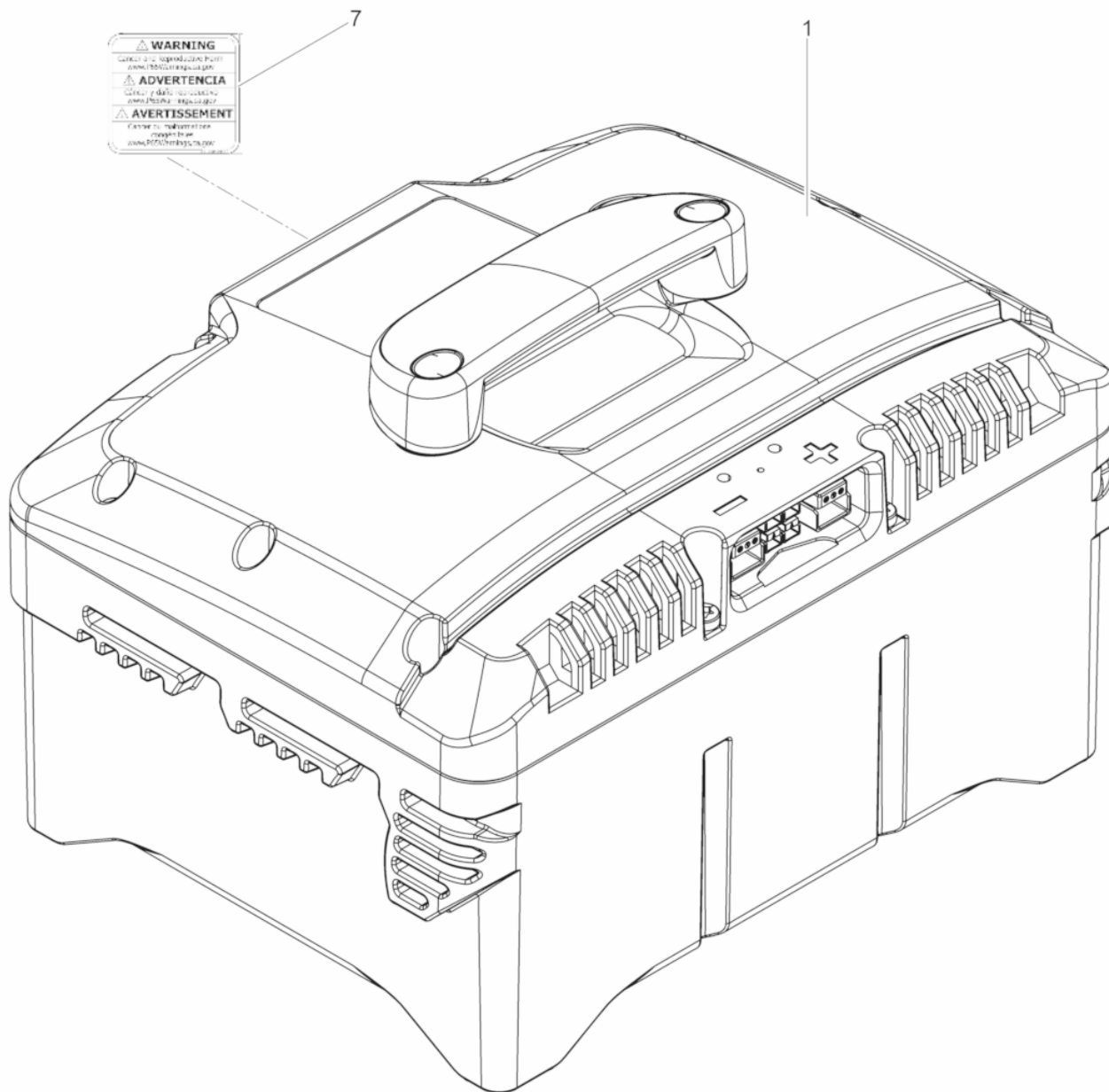

AP1840e

**Battery BP1000
Akku BP1000
Batería BP1000
Accumalteur BP1000**

Ref. Pos.	Part No. Artikel Nr.	Qty. St.	Description Beschreibung	Descripción Description	Measurem./Abm.	Norm
					Torque/Drehm.	Sealant Schmierstoff
1	5100025709	1	Battery BP1000 Akku BP1000	Batería BP1000 Accumalteur BP1000		
7	5100045462	1	Label Label	Label Label		

1



AP1840e

**Battery charger
Ladegerät
Cargador par batería
Chargeur de batteries**

Ref. Pos.	Part No. Artikel Nr.	Qty. St.	Description Beschreibung	Descripción Description	Measurement/Abm.	Norm
					Torque/Drehm.	Sealant Schmierstoff
1	5100006221	1	Battery charger Ladegerät	Cargador par batería Chargeur de batteries		

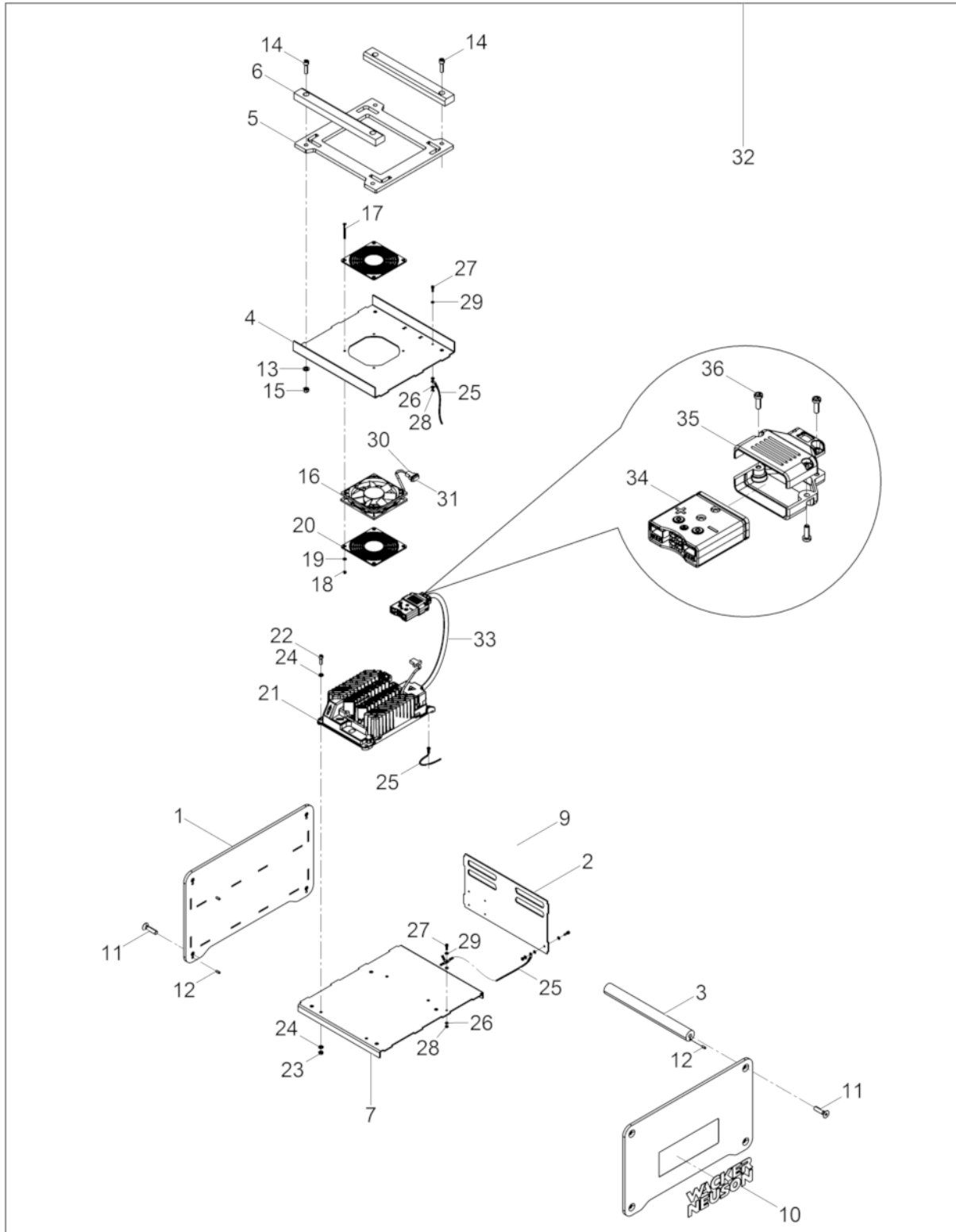

Ref. Pos.	Part No. Artikel Nr.	Qty. St.	Description Beschreibung	Descripción Description	Measur./Abm.	Norm
					Torque/Drehm.	Sealant Schmierstoff
	5100009484	1	AC Cable AC Kabel	AC Cable AC Câble		
1	5100002644	2	Plate Platte	Placa Plaque		
2	5100002647	1	Plate Blech	Chapa Tôle		
3	5100002673	4	Connecting Rod Verbindungsstagne	Varilla de Conexión Tige de Raccordement		
4	5100002703	1	Plate Blech	Chapa Tôle		
5	5100002720	1	Rubber plate Gummiplatte	Placa de goma Plaque		
6	5100003170	2	Bar Leiste	Listón Listeau		
7	5100002789	1	Plate Blech	Chapa Tôle		
9	0222085	1	Label Symbol Aufkleber Symbol	Calcomanía Símbolo Autocollant Symbole		
10	0222130	2	Label logo Aufkleber Logo	Calcomanía Insignia Autocollant Logo		
11	0206837	8	Countersunk bolt Senkschraube	Tornillo avellanado Vis à tête fraisée	M10x 40 20Nm/15ft.lbs	ISO10642
12	0013591	8	Spring pin Spannstift	Pasador de sujeción Goupille élastique	5 x 12	DIN1481
13	0010622	4	Flat washer Scheibe	Arandela Rondelle		
14	0011541	4	Cheese head screw Zylinderschraube	Tornillo cilíndrico Vis à tête cylindrique		
15	0033356	4	Hexagon nut Sechskantmutter	Tuerca hexagonal Écrou hexagonal		
16	5100004447	1	Fan Lüfter	Ventilador Ventilateur		
17	5100005910	4	Countersunk bolt Senkschraube	Tornillo avellanado Vis à tête fraisée	M4x45 1.5Nm/1ft.lbs	
18	0105210	4	Hexagon nut Sechskantmutter	Tuerca hexagonal Écrou hexagonal	VM4	DIN980
19	0010628	4	Flat washer Scheibe	Arandela Rondelle		
20	5100005889	2	Screen grid Schutzgitter	Rejilla de protección Grille de protection		
21	5100005836	1	Charger Ladegerät	Cargador Chargeur		
22	0011551	4	Cheese head screw Zylinderschraube	Tornillo cilíndrico Vis à tête cylindrique		
23	0010880	4	Hexagon nut Sechskantmutter	Tuerca hexagonal Écrou hexagonal		
24	0010624	8	Flat washer Scheibe	Arandela Rondelle		
25	5100034450	3	Ground wire 2,5 qmm Schutzleiter 2,5 qmm	Toma a tierra 2,5 qmm Conducteur de sûreté 2,5 qmm		

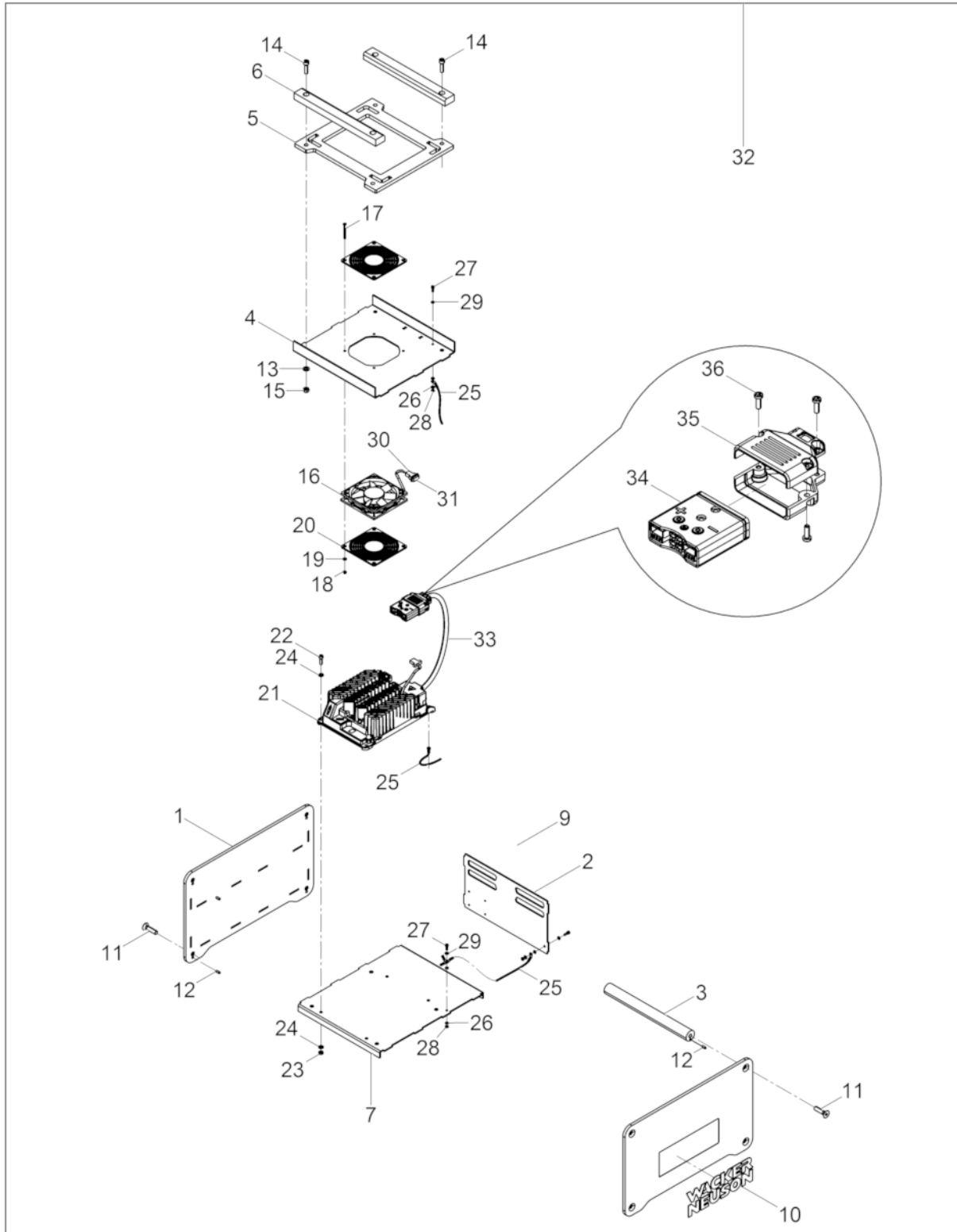

Ref. Pos.	Part No. Artikel Nr.	Qty. St.	Description Beschreibung	Descripción Description	Measurement./Abm.	Norm
					Torque/Drehm.	Sealant Schmierstoff
26	5100004421	6	contact disk Kontaktscheibe	Arandela Rondelle	4	
27	0011571	3	Cheese head screw Zylinderschraube	Tornillo cilíndrico Vis à tête cylindrique	M4 x 12 5Nm/4ft.lbs	ISO4762
28	0010872	3	Hexagon nut Sechskantmutter	Tuerca hexagonal Écrou hexagonal	M4	ISO4032
29	0010628	3	Flat washer Scheibe	Arandela Rondelle		
30	5100005908	1	Plug cap Steckergehäuse	Capa Chapeau		
31	5100005909	1	Plug Stecker	Enchufe Prise		
32	5100002543	1	Battery charger Ladegerät	Cargador par batería Chargeur de batteries		
33	5100004465	1	charging cable Ladekabel	Cable de carga Câble de charge		
34	5100001742	1	Plug cpl. Stecker kpl.	Enchufe cpl. Prise cpl.		
35	5100008927	2	cord grip Zugentlastung	descarga de tracción Effort à la décharge		
36	0213543	4	Oval head screw Linsenkopfschraube	Tornillo gota de seboatado Vis noyée lentiforme	4x12	

Battery charger C 48/13 US
Ladegerät C 48/13 US
Cargador par batería C 48/13 US
Chargeur de batteries

AP1840e

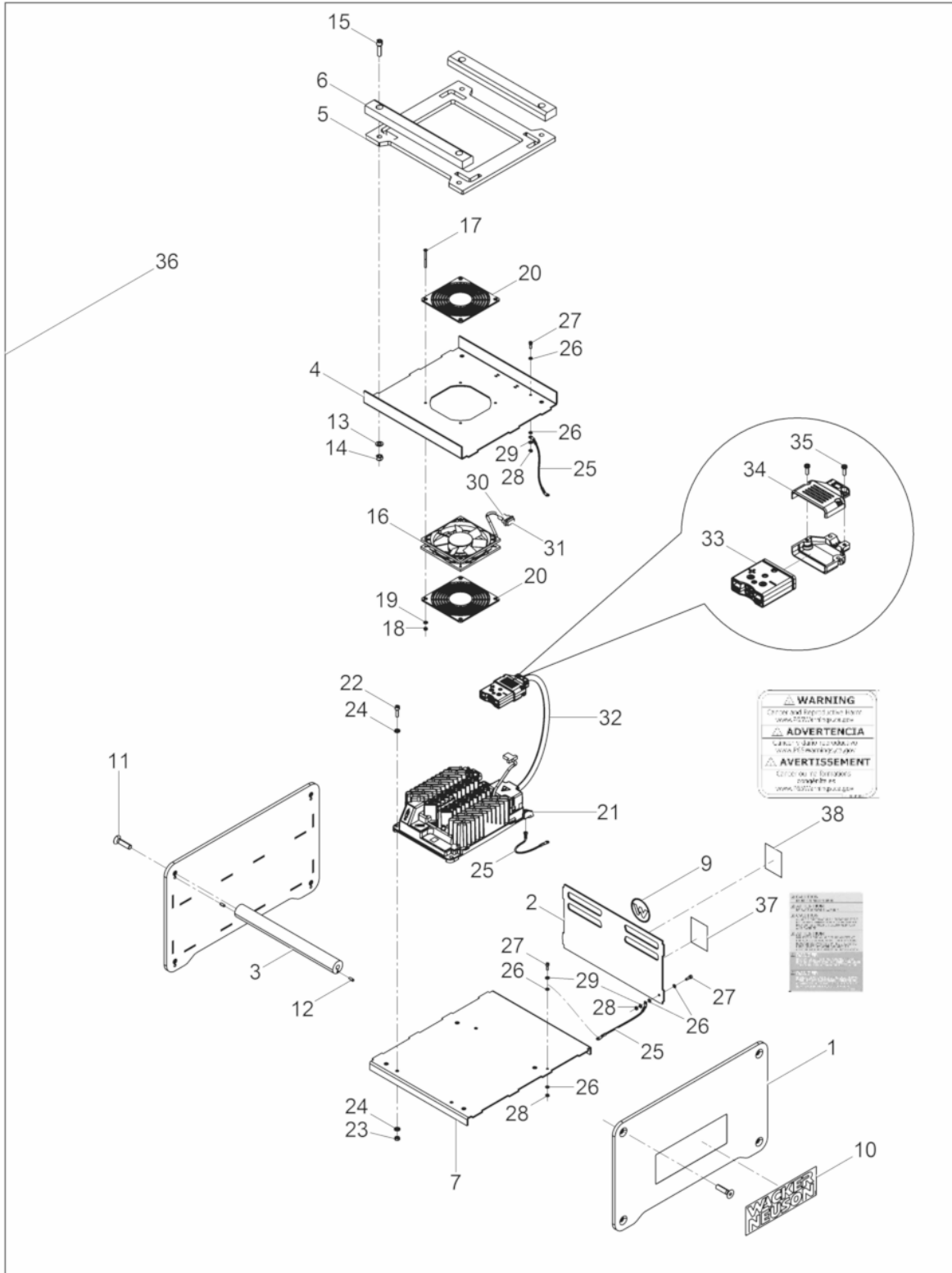

Ref. Pos.	Part No. Artikel Nr.	Qty. St.	Description Beschreibung	Descripción Description	Measurem./Abm.	Norm
					Torque/Drehm.	Sealant Schmierstoff
	5100028195	1	AC Cable AC Kabel	AC Cable AC Câble		
1	5100002644	2	Plate Platte	Placa Plaque		
2	5100002647	1	Plate Blech	Chapa Tôle		
3	5100002673	4	Connecting Rod Verbindungsstagne	Varilla de Conexión Tige de Raccordement		
4	5100002703	1	Plate Blech	Chapa Tôle		
5	5100002720	1	Rubber plate Gummiplatte	Placa de goma Plaque		
6	5100003170	2	Bar Leiste	Listón Listeau		
7	5100002789	1	Plate Blech	Chapa Tôle		
9	0222085	1	Label Symbol Aufkleber Symbol	Calcomania Símbolo Autocollant Symbole		
10	0222130	2	Label logo Aufkleber Logo	Calcomania Insignia Autocollant Logo		
11	0206837	8	Countersunk bolt Senkschraube	Tornillo avellanado Vis à tête fraisée	M10x 40	ISO10642
12	0013591	8	Spring pin Spannstift	Pasador de sujeción Goupille élastique	5 x 12	DIN1481
13	0010622	4	Flat washer Scheibe	Arandela Rondelle		
14	0011541	4	Cheese head screw Zylinderschraube	Tornillo cilíndrico Vis à tête cylindrique	25Nm/18ft.lbs	
15	0033356	4	Hexagon nut Sechskantmutter	Tuerca hexagonal Écrou hexagonal		
16	5100004447	1	Fan Lüfter	Ventilador Ventilateur		
17	5100005910	4	Countersunk bolt Senkschraube	Tornillo avellanado Vis à tête fraisée	M4x45	
18	0105210	4	Hexagon nut Sechskantmutter	Tuerca hexagonal Écrou hexagonal	VM4	DIN980
19	0010628	4	Flat washer Scheibe	Arandela Rondelle		
20	5100005889	2	Screen grid Schutzgitter	Rejilla de protección Grille de protection		
21	5100028169	1	Battery charger Ladegerät	Cargador par batería Chargeur de batteries		
22	0011551	4	Cheese head screw Zylinderschraube	Tornillo cilíndrico Vis à tête cylindrique	95Nm/70ft.lbs	
23	0010880	4	Hexagon nut Sechskantmutter	Tuerca hexagonal Écrou hexagonal		
24	0010624	8	Flat washer Scheibe	Arandela Rondelle		
25	5100034450	3	Ground wire 2,5 qmm Schutzleiter 2,5 qmm	Toma a tierra 2,5 qmm Conducteur de sûreté 2,5 qmm		

Battery charger C 48/13 US
Ladegerät C 48/13 US
Cargador par batería C 48/13 US
Chargeur de batteries

AP1840e

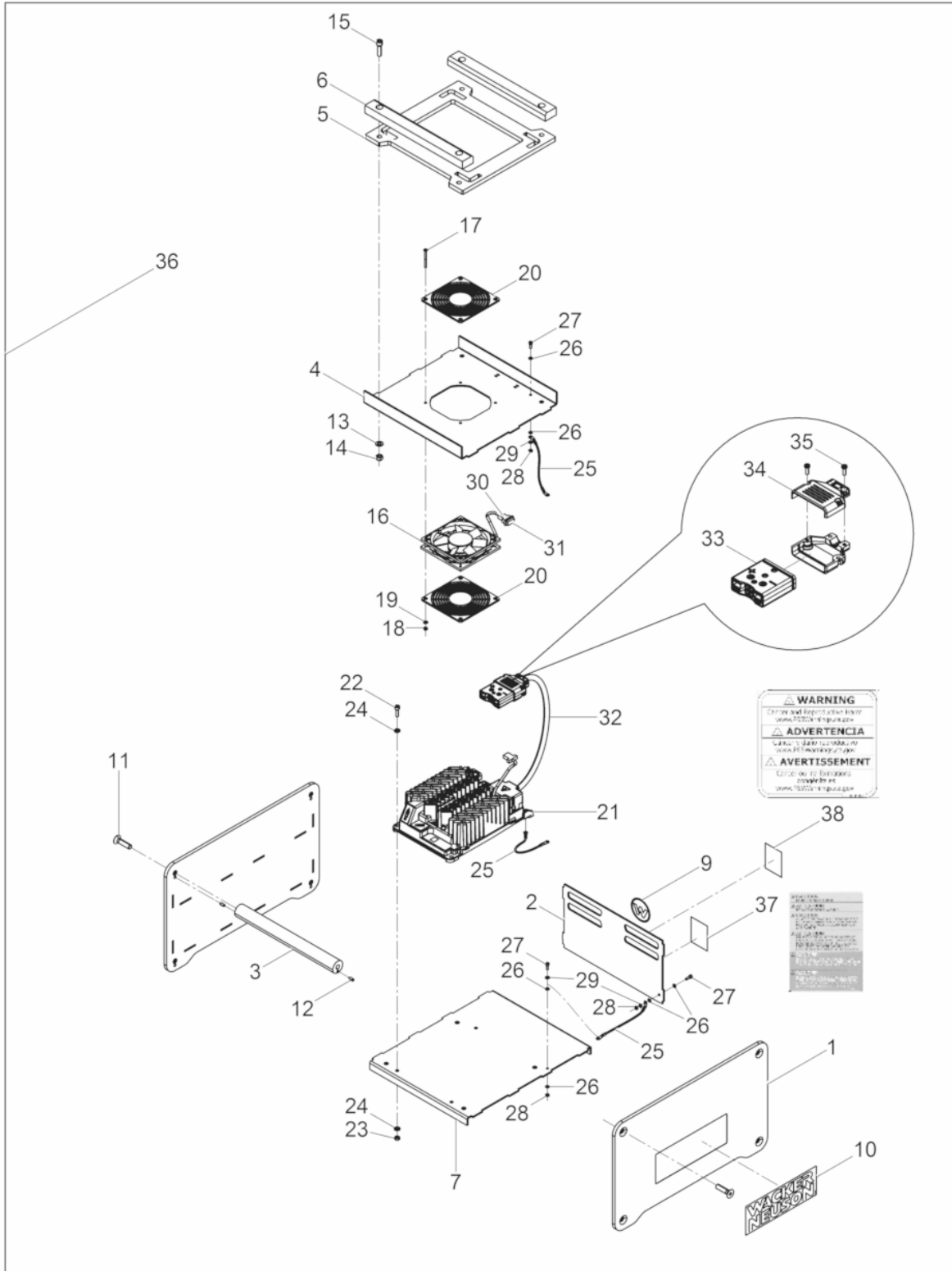

Ref. Pos.	Part No. Artikel Nr.	Qty. St.	Description Beschreibung	Descripción Description	Measurement./Abm.	Norm
					Torque/Drehm.	Sealant Schmierstoff
26	5100004421	6	contact disk Kontaktscheibe	Arandela Rondelle	4	
27	0011571	3	Cheese head screw Zylinderschraube	Tornillo cilíndrico Vis à tête cylindrique	M4 x 12 5Nm/4ft.lbs	ISO4762
28	0010872	3	Hexagon nut Sechskantmutter	Tuerca hexagonal Écrou hexagonal	M4	ISO4032
29	0010628	3	Flat washer Scheibe	Arandela Rondelle		
30	5100005908	1	Plug cap Steckergehäuse	Capa Chapeau		
31	5100005909	2	Plug Stecker	Enchufe Prise		
32	5100004465	1	charging cable Ladekabel	Cable de carga Câble de charge		
33	5100001742	1	Plug cpl. Stecker kpl.	Enchufe cpl. Prise cpl.		
34	5100008927	2	cord grip Zugentlastung	descarga de tracción Effort à la décharge		
35	0213543	4	Oval head screw Linsenkopfschraube	Tornillo gota de seboatado Vis noyée lentiforme	4x12	
36	5100028231	1	Battery charger C 48/13 US Ladegerät C 48/13 US	Cargador par bateríaC 48/13 US Chargeur de batteries		
37	5100034432	1	Label Aufkleber	Calcomania Autocollant		
38	5100045462	1	Label Label	Label Label		

handling case
Transportkiste
caja de transporte
caisse de transport

AP1840e

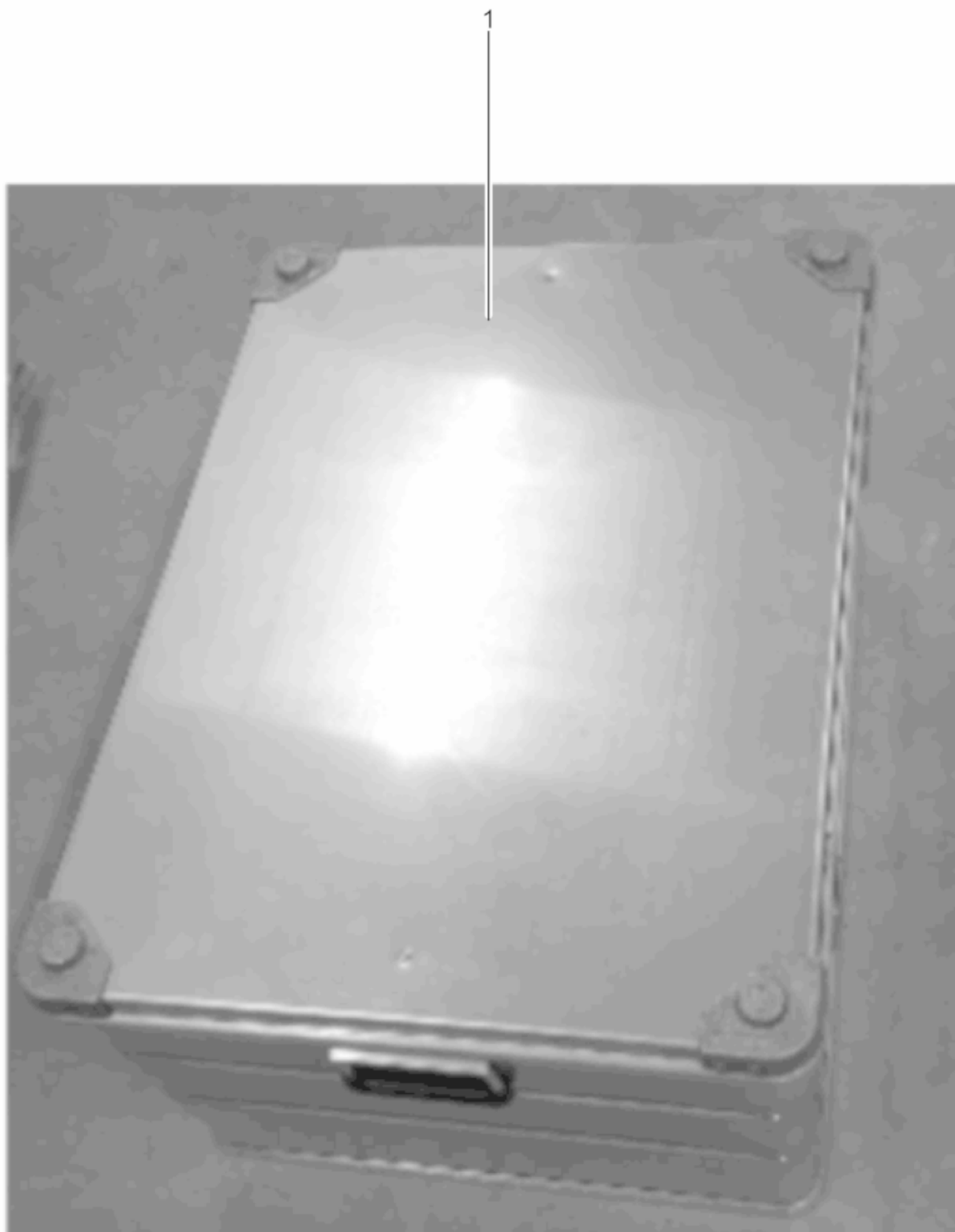

AP1840e

handling case
Transportkiste
caja de transporte
caisse de transport

Ref. Pos.	Part No. Artikel Nr.	Qty. St.	Description Beschreibung	Descripción Description	Measurement/Abm.	Norm
					Torque/Drehm.	Sealant Schmierstoff
1	5100045548	1	handling case Transportkiste	caja de transporte caisse de transport		



**WACKER
NEUSON**